



Puertas & Portones Automáticos, S.A. de C.V.

¡Nuestra pasión es la Solución!....



FAAC
Simply automatic.

» **MANUAL DE INSTALACION OPERADOR AUTOMATICO PARA PUERTA CORREDIZA
MARCA FAAC MOD.A1000.**

A1000



EN16005:2012



energy saving

FAAC

MANUAL DE INSTALACION

(229) 288-1552

portonesautomaticos@adsver.com.mx
portonesautomaticos@prodigy.net.mx



MEMBER
IDA
International Door Association



V01.21

(229) 927-5107, 167-8080, 167-8007, 151-7529



www.adsver.com.mx



FAAC S.p.A. Soc. Unipersonale
Via Calari, 10 - 40069 Zola Predosa BOLOGNA - ITALY
Tel. +39 051 61724 - Fax +39 051 09 57 820
www.faac.it - www.faacgroup.com

© Copyright FAAC SpA del 2017. Todos los derechos están reservados. Ninguna parte de este manual puede reproducirse, archivar, distribuirse a terceros ni copiarse de ningún modo, a través de medios electrónicos, mecánicos o mediante fotocopia, sin el permiso previo por escrito de FAAC SpA

Todos los nombres y las marcas citadas son propiedad de los respectivos fabricantes.

Los clientes pueden realizar copias para su uso exclusivo.

Este manual se ha publicado en 2017.

DECLARACIÓN CE DE CONFORMIDAD DE UNA MÁQUINA

(2006/42/CE ANEX.II P.1, LET. A)

Fabricante y persona idónea para redactar el informe técnico

Denominación social: FAAC S.p.A. Soc. Unipersonale

Dirección: Via Calari, 10 - 40069 Zola Predosa BOLOGNA - ITALIA

con la presente declara que la siguiente máquina:

Descripción: Puerta automática de 1 o 2 hojas

Modelo: A1000 CS

respeto las siguientes legislaciones comunitarias aplicables:

Directiva de Máquinas 2006/42/CE (incluidas todas las modificaciones aplicables)

y que el expediente técnico pertinente se ha rellenado de acuerdo con la sección A del anexo VII.

Se han aplicado asimismo las siguientes normas armonizadas:

- EN 16005:2012
- EN ISO 12100:2010
- EN 60335-2-103:2015
- EN 13849-1:2015 PL "c" CAT. 3
- EN 13849-2:2012

Bolonia (Italia), 10-06-2017

CEO
A.Marcellan



DECLARACIÓN CE DE CONFORMIDAD

El Fabricante

Denominación social: FAAC S.p.A. Soc. Unipersonale

Dirección: Via Calari, 10 - 40069 Zola Predosa BOLOGNA - ITALIA

con la presente declara que los siguientes productos:

Descripción: Automatización para puerta automática de 1 o 2 hojas

Modelo: A1000 KIT; A1000 PA;A1000 CS

cumplen la siguiente legislación comunitaria aplicable:

- Directiva EMC 2014/30/EU
- Directiva ROHS 2 2011/65/EU

Se han aplicado asimismo las siguientes normas armonizadas:

- EN 61000-6-2:2005
- EN 61000-6-3:2007+A1:2011

Bolonia (Italia), 10-06-2017

CEO
A.Marcellan



DECLARACIÓN DE INCORPORACIÓN DE CUASIMÁQUINAS

(2006/42/CE ANEX.II P.1, LET. B)

Fabricante y persona habilitada para elaborar la documentación técnica pertinente

Denominación social: FAAC S.p.A. Soc. Unipersonale

Dirección: Via Calari, 10 - 40069 Zola Predosa BOLOGNA - ITALIA

por la presente declara que para la cuasimáquina:

Descripción: Puerta automática de 1 o 2 hojas

Modelo: A1000 KIT

los requisitos esenciales de la Directiva de Máquinas 2006/42/CE (incluidas todas las modificaciones aplicables) aplicados y respetados son:

RESS 1.1.2, 1.1.3, 1.1.4, 1.1.5, 1.1.6, 1.2.1, 1.2.3, 1.3.4, 1.5.1, 1.5.11, 1.5.13, 1.6.3, 1.7.1, 1.7.1.2, 1.7.4

y que la documentación técnica pertinente ha sido elaborada de acuerdo con la parte B del anexo VII.

Se han aplicado asimismo las siguientes normas armonizadas:

- EN 16005:2012
- EN ISO 12100:2010
- EN 60335-2-103:2015
- EN 13849-1:2015
- EN 13849-2:2012

Además, declara que la cuasi máquina anteriormente identificada no deberá ponerse en servicio hasta que la máquina final, de la cual formará parte, no haya sido declarada conforme con las disposiciones de dicha Directiva de Máquinas 2006/42/CE.

Bolonia (Italia), 10-06-2017

CEO
A.Marcellan



DECLARACIÓN DE INCORPORACIÓN DE CUASIMÁQUINAS

(2006/42/CE ANEX.II P.1, LET. B)

Fabricante y persona habilitada para elaborar la documentación técnica pertinente

Denominación social: FAAC S.p.A. Soc. Unipersonale

Dirección: Via Calari, 10 - 40069 Zola Predosa BOLOGNA - ITALIA

por la presente declara que para la cuasimáquina:

Descripción: Puerta automática de 1 o 2 hojas

Modelo: A1000 PA

los requisitos esenciales de la Directiva de Máquinas 2006/42/CE (incluidas todas las modificaciones aplicables) aplicados y respetados son:

RESS 1.1.2, 1.1.3, 1.1.5, 1.1.6, 1.2.1, 1.2.3, 1.2.6, 1.3.1, 1.3.2, 1.3.3, 1.3.4, 1.4.1, 1.4.2.1, 1.5.1, 1.5.2, 1.5.4, 1.5.11, 1.5.13, 1.6.1, 1.6.3, 1.6.4, 1.6.5, 1.7.1, 1.7.1.2, 1.7.4

y que la documentación técnica pertinente ha sido elaborada de acuerdo con la parte B del anexo VII.

Se han aplicado asimismo las siguientes normas armonizadas:

- EN 16005:2012
- EN ISO 12100:2010
- EN 60335-2-103:2015
- EN 13849-1:2015
- EN 13849-2:2012

Además, declara que la cuasi máquina anteriormente identificada no deberá ponerse en servicio hasta que la máquina final, de la cual formará parte, no haya sido declarada conforme con las disposiciones de dicha Directiva de Máquinas 2006/42/CE.

Bolonia (Italia), 10-06-2017

CEO
A.Marcellan



ÍNDICE

Declaración CE de conformidad de una máquina.....	3	Patín con estribo TK50	29
Declaración CE de conformidad.....	3	Patín articulado TK50	29
Declaración de incorporación de cuasimáquinas	4	Patín con estribo TK20	29
Declaración de incorporación de cuasimáquinas	4	9.2 Montaje de los perfiles en las hojas	30
1. INTRODUCCIÓN AL MANUAL INSTRUCCIONES	7	9.3 Montaje del burlete inferior	30
1.1 Recomendaciones de seguridad.....	7	Hoja de cristal	30
Seguridad del instalador/encargado de mantenimiento.....	7	9.4 Instalación de las hojas	30
Seguridad del ambiente de trabajo.....	7	9.5 Regulación de las hojas y de los carros.....	31
Seguridad del usuario.....	7	Altura de las hojas	31
1.2 Significado de los símbolos utilizados.....	8	Profundidad de las hojas.....	31
2. AUTOMATIZACIÓN A1000	10	Rueda de contraempuje	31
2.1 Uso previsto	10	10. INSTALACIÓN DE LA HOJA DE CRISTAL	32
Limitaciones de uso	10	10.1 Monte las escobillas.....	34
2.2 Uso no permitido	10	11. MONTAJE DE LA CORREA, EL CÁRTER Y LOS ACCESORIOS	35
2.3 Placa de identificación	11	11.1 Montaje de la correa	35
2.4 Características técnicas A1000.....	12	Regulación de la correa	37
2.5 Composición del suministro.....	13	11.2 Tensar la correa	38
Fases de instalación por tipo de suministro	13	11.3 Regular las paradas mecánicas	39
Componentes de la automatización A1000.....	14	Bloqueos en apertura	39
ACCESORIOS	15	Paradas en cierre de hoja simple.....	39
3. COMPROBACIONES Y PREPARACIONES NECESARIAS	16	Paradas en cierre de hoja doble.....	39
3.1 Comprobaciones preliminares	16	11.4 Montaje de los costados laterales	40
3.2 Preparación de los cables eléctricos.....	16	11.5 Montaje de las bridas para el cárter.....	40
4. TRANSPORTE Y RECEPCIÓN DEL SUMINISTRO	17	11.6 Montaje del cárter de cierre.....	41
Desplazamiento de los embalajes	17	11.7 Montaje del bloqueo del Motor XB LOCK.....	42
Desembalaje y movimiento	17	11.8 Regular el bloqueo del Motor XB LOCK.....	42
5. CORTE DE LOS PERFILES	18	11.9 Montaje de las guías de introducción de los cables.....	43
6. MONTAJE DEL TRAVESAÑO	19	12. MANTENIMIENTO	44
6.1 Montaje de los componentes	20	12.1 Cálculo estimado de los ciclos realizados.....	44
Topes mecánicos.....	20	Mantenimiento ordinario	44
Módulo de la electrónica	21	Sustituciones periódicas	44
Cables para caídas y distanciadores.....	22	12.2 Seguridad del encargado de mantenimiento.....	45
Motor.....	22	12.3 Sustituciones	45
POLEA de inversión.....	22	12.4 Limpieza	46
Control del desbloqueo del motor.....	23	12.5 Comprobaciones de funcionamiento.....	47
Desbloqueo interior.....	23	13. ELIMINACIÓN	47
Prueba de funcionamiento del bloqueo del Motor XB LOCK.....	23	14. ANEXOS A1000	48
Agujero del cárter	24	14.1 Esquemas de instalación	49
Sensor de control de puerta cerrada	24	A1000 con 2 HOJAS TK20 CORREDERAS y 2 HOJAS FIJAS	49
Kit de baterías de emergencia	24	LATERALES.....	49
7. MONTAJE DEL MARCO A1000 CS	25	A1000 1 HOJA TK20 CORREDERA Y HOJA FIJA LATERAL	50
7.1 Entrada con Perfiles TK50.....	25	A1000 1 HOJA TK20 CORREDERA	51
Operaciones preliminares	25	14.2 Posiciones de los componentes en el perfil de soporte	52
Montaje del marco.....	25	A1000	52
Fijación de las hojas fijas.....	26	A1000 Hoja simple con apertura a la derecha	52
Las hojas fijas pueden ser.....	26	A1000 Hoja simple con apertura la izquierda.....	53
Montaje de las hojas móviles	26	A1000 Doble hoja.....	54
Montaje de los cristales	26		
Montaje del travesaño en el perfil superior.....	26		
7.2 Entrada con perfiles TK20.....	26		
Operaciones preliminares	26		
Montaje del marco.....	27		
Montaje de las HOJAS MÓVILES	27		
Montaje del travesaño en el perfil superior.....	27		
8. INSTALACIÓN DEL TRAVESAÑO	28		
8.1 Operaciones preliminares	28		
8.2 Fijación sobre pared.....	28		
9. INSTALACIÓN DE LAS HOJAS	29		
9.1 Montaje de los patines inferiores	29		

TABLAS

1	Símbolos: notas y advertencias sobre las instrucciones	8
2	Símbolos: equipos de trabajo (tipo y medida).....	8
3	Símbolos: indicaciones de seguridad (EN ISO 7010)	9
4	Símbolos: avisos en el producto	9
5	Símbolos: Equipos de Protección Individual.....	9
6	Símbolos: avisos en el embalaje	9
7	Características técnicas	12
8	Medidas de corte de los perfiles	18
9	Tensado de la correa A1000 (medidas en mm)	38
10	Programa de mantenimiento y sustituciones	44
11	Pesos de la automatización A1000.....	48
12	Posiciones de los componentes en el travesaño	48

1. INTRODUCCIÓN AL MANUAL INSTRUCCIONES

El manual de instrucciones proporciona la información sobre los procedimientos que se deben seguir para la instalación y manejo del sistema en condiciones de seguridad.



Lea y siga atentamente todas las instrucciones antes de empezar cualquier tipo de actividad en el producto.

Conservar las instrucciones para futuras consultas.



Si no se especifica lo contrario, las medidas que figuran en las instrucciones están expresadas en mm.

El manual de instrucciones se ha redactado teniendo en cuenta los resultados de los análisis de riesgos que ha efectuado el fabricante en todo el ciclo de vida de la automatización, con el fin de reducir eficazmente los riesgos.

Se han tomado en consideración las fases del ciclo de vida de la automatización:

- Recepción/Movimiento del suministro
- Montaje e instalación
- Puesta a punto y puesta en servicio
- Funcionamiento
- Mantenimiento/solución de posibles averías
- Eliminación al final de la vida útil del producto.

Se han considerado las fuentes de peligro relacionadas con la instalación y el uso de la automatización:

- Riesgos para el instalador/encargado de mantenimiento (personal técnico)
- Riesgos para el usuario de la automatización
- Riesgos para la integridad del producto (daños que puede sufrir)

1.1 RECOMENDACIONES DE SEGURIDAD

El instalador/encargado de mantenimiento es el responsable de la instalación y de la prueba del sistema, así como de redactar el Registro del sistema.

SEGURIDAD DEL INSTALADOR/ENCARGADO DE MANTENIMIENTO



La instalación debe realizarse respetando las Normas vigentes. La seguridad del instalador depende de las condiciones climáticas y operativas, que reducen al mínimo el riesgo de accidentes y de daños graves.

Cabe destacar que la mayor parte de los accidentes que se producen en ámbito laboral se deben al incumplimiento de las reglas básicas y fundamentales de seguridad y prevención.

El instalador/encargado de mantenimiento debe demostrar o declarar que es apto a nivel técnico y profesional para desarrollar las actividades de instalación, prueba y mantenimiento, tal como se exige en las instrucciones de este manual. Debe leer y seguir el manual de instrucciones.

Una instalación deficiente o un uso incorrecto del producto pueden provocar graves daños a las personas.

Realizar la instalación y las demás operaciones respetando las secuencias indicadas en el manual de instrucciones.

Respetar siempre todas las prescripciones indicadas en las instrucciones y en las tablas de advertencias incluidas al principio de los capítulos.

No realizar ninguna modificación en los componentes del sistema de automatización.

Solo el instalador o encargado de mantenimiento está autorizado para abrir el cárter de la automatización.



FAAC se exime de toda responsabilidad relativa a la seguridad y al buen funcionamiento de la automatización, si se usan componentes no originales FAAC.

Para el suministro A1000 CS, FAAC proporciona un modelo de Registro de la instalación.

SEGURIDAD DEL AMBIENTE DE TRABAJO



El instalador/encargado de mantenimiento debe estar en buenas condiciones psicofísicas, ser conocedor y responsable de los peligros que se pueden producir usando una máquina.

La instalación requiere condiciones de trabajo especiales. Asimismo, deberán adoptarse las oportunas precauciones para prevenir el riesgo de lesiones a las personas o daños adicionales.

Se recomienda seguir siempre las recomendaciones de seguridad.

Acote la zona de obras e impida el acceso al área.

El área de trabajo debe mantenerse en orden y no debe dejarse sin vigilancia.

No lleve ropa ni accesorios (corbatas, brazaletes, etc.) que puedan quedar atrapados en las partes en movimiento.

Use siempre los equipos de protección individual que se exigen para el tipo de trabajo que va a realizar.

Utilizar instrumentos de trabajo en buen estado.

El nivel de iluminación del entorno de trabajo debe ser como mínimo de 200 lux.

Utilizar los medios de transporte y elevación recomendados en el manual de instrucciones.

Utilizar escaleras portátiles que cumplan las normas de seguridad, con las dimensiones apropiadas, provistas de dispositivos antideslizantes en las extremidades inferiores y superiores, y de ganchos de retención.

SEGURIDAD DEL USUARIO



El usuario encargado del uso de la automatización es el responsable de la conducción de la instalación.

Debe leer y seguir el manual de instrucciones.

Debe estar en buenas condiciones psicofísicas, y ser conocedor y responsable de los peligros que se pueden producir usando una máquina.

Se necesita un nivel de iluminación en la zona de operaciones de al menos 200 lux.

El usuario encargado del uso de la automatización debe impedir el uso de los dispositivos de control a quienes no estén expresamente autorizados o preparados por él. No debe permitir el acceso a los dispositivos de control a personas menores de edad o con capacidades psicofísicas reducidas a menos que estén bajo la supervisión de un adulto responsable de su seguridad.

No utilice la instalación en caso de mal funcionamiento.

El usuario no está autorizado bajo ninguna circunstancia, para intervenir dentro del compartimento de la automatización ni en los componentes instalados.

No se permite al usuario que realice ningún tipo de intervención en el motor o en otros componentes de la instalación.

En caso de mal funcionamiento, el usuario no debe intentar, por ninguna razón, reparaciones o intervenciones directas. Debe solicitar la intervención del INSTALADOR/ENCARGADO DE MANTENIMIENTO.

El usuario debe asegurarse de que el mantenimiento de la instalación se realice según las indicaciones que proporciona este manual.



El instalador/encargado de mantenimiento debe proporcionar al usuario todas las informaciones necesarias para la conducción del sistema y para las situaciones de emergencia.

El instalador/encargado de mantenimiento debe proporcionar al propietario el Registro de la instalación.

1.2 SIGNIFICADO DE LOS SÍMBOLOS UTILIZADOS



Realice las operaciones y las fases que se describen cumpliendo con las normas de seguridad y las instrucciones que se le proporcionan, para evitar riesgos como los indicados por los símbolos que aparecen en las tablas siguientes.

1 Símbolos: notas y advertencias sobre las instrucciones

ATENCIÓN



Indica el riesgo de lesiones a personas o daños a las partes. La operación/fase descrita debe realizarse cumpliendo con las instrucciones que se proporcionan y con las normas de seguridad.

ATENCIÓN PELIGRO DE ELECTROCUCIÓN



Indica un riesgo de electrocución. La operación/fase descrita debe realizarse cumpliendo con las instrucciones que se proporcionan y con las normas de seguridad.

ADVERTENCIA



Detalles y especificaciones que se deben cumplir con la máxima atención, para asegurar un funcionamiento correcto del sistema.

IR A LA PÁGINA



Indica la página, con el número correspondiente, que debe consultarse para obtener detalles y aclaraciones.

CONSULTAR LA FIGURA



Indica la figura de consulta mediante el número que la identifica.

CONSULTAR LA TABLA



Indica la tabla de consulta mediante el número que la identifica.

ATENCIÓN



Las baterías y los componentes electrónicos no deben eliminarse como residuos domésticos, sino que deben ser entregados a los centros autorizados para su eliminación y reciclaje.

2 Símbolos: equipos de trabajo (tipo y medida)



LLAVE HEXAGONAL de la medida indicada (6, 8...)

6-8...



LLAVE ALLEN con CABEZA REDONDA de la medida indicada (6, 8...)

6-8...



ALICATES



DESTORNILLADOR DE PUNTA PLANA de la medida indicada (6, 8...)

6-8...



DESTORNILLADOR DE ESTRELLA de la medida indicada (6, 8...)

6-8...



BROCAS PARA TALADRO para METAL de la medida indicada (6, 8...)

6-8...



BROCAS PARA TALADRO para OBRA de la medida indicada (6, 8...)

6-8...



NIVEL



ABOCINADOR con ángulo indicado (45°...)

45°...



ATERRAJADOR con rosca indicada (M6, M8...)

M6-M8...



SIERRA CIRCULAR



VENTOSAS PARA VIDRIO



HORQUILLAS PARA PALÉ



INSTRUMENTO CON REGULACIÓN DE PAR

Allí donde sea necesario para la seguridad, indica que se necesita una herramienta con regulación de par.

VALOR DEL PAR DE APRIETE

En las figuras se especifica la herramienta y el par de apriete en Nm. Ej.: LLAVE HEXAGONAL 6 regulada a 2,5 Nm

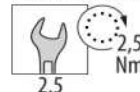

2.5

2,5

Nm

3 Símbolos: indicaciones de seguridad (EN ISO 7010)

-  **PELIGRO GENÉRICO**
Indica el riesgo de lesiones a personas o daños a las partes.

-  **RIESGO DE ELECTROCUCIÓN**
Indica peligro de electrocución debido a la presencia de partes con tensión eléctrica.

-  **PELIGRO DE APLASTAMIENTO O DE TRASTORNOS MUSCULOESQUELÉTICOS**
Indica un peligro de aplastamiento/trastornos musculoesqueléticos debido a elevación de partes muy pesadas.

-  **RIESGO DE QUEMADURAS**
Indica peligro de quemaduras debido a la presencia de partes muy calientes.

-  **RIESGO DE APLASTAMIENTO**
Indica peligro de que manos/pies queden aplastados debido a la presencia de partes muy pesadas.

-  **PELIGRO DE APLASTAMIENTO DE LAS MANOS**
Indica peligro de que las manos queden aplastadas debido a la presencia de partes en movimiento.

-  **RIESGO DE CORTE/AMPUTACIÓN/PERFORACIÓN**
Indica peligro de corte debido a la presencia de partes afiladas o al uso de herramientas puntiagudas (taladro).

-  **RIESGO DE CORTE**
Indica peligro de cizallado debido a partes móviles.

-  **RIESGO DE IMPACTO/APLASTAMIENTO**
Indica peligro de sufrir golpes o quedar aplastados debido a partes móviles.

-  **PELIGRO DE CAÍDA DE OBJETOS DESDE UNA CIERTA ALTURA**
Indica peligro de sufrir golpes debido a la caída de objetos desde una cierta altura.

-  **RIESGO DE BATERÍAS AL FINAL DE SU VIDA ÚTIL**
Indica peligro para el ambiente y para la salud procedente de las baterías usadas por la posible pérdida de líquidos desde su interior.

-  **RIESGO DE IMPACTO CON CARRETILLAS ELEVADORAS**
Indica peligro de colisión/golpe con las carretillas elevadoras.

4 Símbolos: avisos en el producto



Es obligatorio leer las instrucciones

5 Símbolos: Equipos de Protección Individual

Equipos de Protección Individual que deben usarse para protegerse de posibles riesgos (ej.: aplastamiento, corte, cizallado, etc.):



Es obligatorio llevar casco para protegerse la cabeza.



Es obligatorio llevar calzado de seguridad.



Es obligatorio el uso de máscara/gafas adecuadas para proteger los ojos contra la eventual proyección de virutas provocada por la utilización de taladros o soldadoras.



Es obligatorio llevar guantes de trabajo.



Es obligatorio usar auriculares para protegerse del ruido.



Es obligatorio usar mono de trabajo. No lleve ropa ni accesorios (corbatas, brazaletes, etc.) que puedan quedar atrapados en las partes en movimiento.

6 Símbolos: avisos en el embalaje

Avisos importantes para la seguridad de las personas y para la integridad de la carga:



Manipular con cuidado. Presencia de partes frágiles.



Mantener protegido del agua y de la humedad.



PROHIBIDO superponer los bultos.



Número máximo de bultos que se pueden superponer, ej.: 2.



Utilice guantes de trabajo.



Utilice calzado de seguridad.



Utilice transpaleta.



Utilice carretilla elevadora.



20 kg es el peso MÁXIMO que puede elevar 1 persona.

Kg _____ PESO de la carga.

2. AUTOMATIZACIÓN A1000

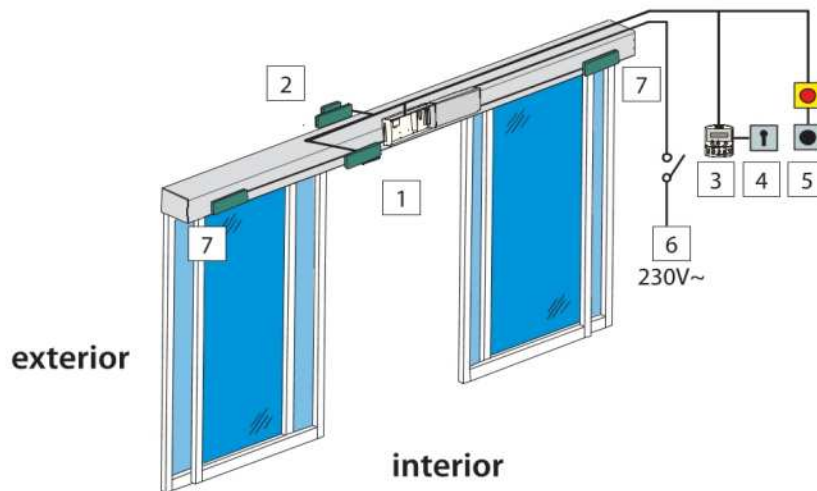

1	Detector controlado de apertura interno y seguridad en la fase de cierre (XV1/XDT1)	accesorio opcional
2	Detector controlado de apertura externo y seguridad en la fase de cierre (XV1/XDT1)	accesorio opcional
3	SDK EVO	accesorio opcional
4	Interruptor con llave para bloquear el SDK EVO	accesorio opcional
5	Botones de mando de Emergencia/Key/OPEN	accesorios opcionales
6	Alimentación 230V~	
7	Detectores controlados internos de seguridad en fase de apertura (XBFA)	accesorio opcional

1

2.1 USO PREVISTO

Los sistemas FAAC serie A1000 permiten accionar, gestionar o controlar automáticamente el funcionamiento de puertas correderas de una o dos hojas, con movimiento lineal horizontal.

Las automatizaciones de la serie A1000 sirven para realizar entradas automatizadas exclusivamente para acceso peatonal.

Son conformes a la norma EN 16005:2012.

Son adecuadas para ser instaladas en ambientes internos, para ser aplicadas con las características indicadas en la **Fig. 7**.



El fabricante no permite ningún otro uso que no sea el indicado anteriormente.

FAAC declina toda responsabilidad derivada de un uso inapropiado o diferente del previsto de la automatización.

LIMITACIONES DE USO

No utilice la automatización en las condiciones siguientes:

- exposición directa a la intemperie
- exposición a los chorros de agua directos de cualquier tipo y tamaño
- fuera de las limitaciones técnicas prescritas. En concreto, se prohíbe conectar a fuentes de energía diferentes de las indicadas.

2.2 USO NO PERMITIDO

Se prohíbe:

- utilizar la automatización para usos diferentes del USO PREVISTO;
- utilizar la automatización para realizar puertas para protegerse del humo o del fuego (puertas cortafuegos);
- utilizar la automatización si se han manipulado o retirado las protecciones móviles y fijas;
- utilizar la automatización en lugares con riesgo de explosión y/o incendio: la presencia de gas o de humos inflamables puede causar grave peligro para la seguridad (el producto no está certificado en base a la directiva 94/9/CE ATEX);
- incorporar otros sistemas o equipos comerciales que no estén previstos;
- utilizar otros sistemas o equipos comerciales para usos no permitidos por cada uno de los fabricantes;
- utilizar los dispositivos comerciales para fines diferentes de lo previsto por los respectivos fabricantes.

2.3 PLACA DE IDENTIFICACIÓN

La placa de identificación  2-① se coloca en el perfil de apoyo.



En caso de suministro A1000 KIT, la placa de identificación debe colocarla el instalador de forma bien visible  2-①.



The diagram shows the identification plate (1) being installed on the support profile (1). A magnified view of the plate shows the following details:

- Código de venta:** 105057
- Denominación del producto:** A1000 KIT
- CE mark:** CE
- Barcode:** 105057000005140001

NÚMERO DE IDENTIFICACIÓN
ejemplo:
105057000001140001

The identification number is broken down as follows:

- 105057:** Código de venta
- 00000114:** N. progresivo durante el mes de producción
- 0001:** Mes y año de producción (mm/yy)

 2

2.4 CARACTERÍSTICAS TÉCNICAS A1000

7 Características técnicas

MODELO	A1000 hoja simple	A1000 hoja doble
Longitud * [mm]	de 1500 a 6100	de 1700 a 6100
Profundidad * [mm]	150	150
Altura * [mm]	100	100
Peso** [kg]	MÍN. 21 - MÁX. 47	MÍN. 24- MÁX. 49
N.º de hojas	1	2
Peso MÁX hoja [Kg]	110	70 +70
Espacio de paso (Vp) [mm]	de 700 a 3000	de 800 a 3000
Longitud del travesaño [mm]	Vp x 2 +100	Vp x 2 +100
Espesor máximo de la hoja con marco [mm]	60	60
Tensión de alimentación	230 V~ (+6 % -10 %) 50 Hz	230 V~ (+6% -10%) 50 Hz
Potencia MÁX. consumida [W]	140	140
Potencia stand-by sin accesorios	3	3
Frecuencia de uso	100 %	100 %
Motor principal (con encoder)	alimentado con 36 V	alimentado con 36 V
Carga máx. accesorios (excepto SDK EVO)	1A, 24V	1A, 24V
Batería de reserva hora/fecha	Litio CR2032 3V	Litio CR2032 3V
Batería de reserva de movimiento	NiMh 24 V 1800 mAh	NiMh 24 V 1800 mAh
Tracción	mediante correa dentada	mediante correa dentada
Regulación de velocidad de apertura/ cierre (al vacío) [cm/s]	10... 75	20... 150
Regulación de la apertura parcial	5%... 95 % de la apertura total	5%... 95% de la apertura total
Regulación del tiempo de pausa [s]	0... 30	0... 30
Regulación del tiempo de pausa noche [s]	0... 240	0... 240
Dispositivo antiplastamiento	en apertura/cierre	en apertura/cierre
Control de los sensores de protección (EN 16005:2012)	excluíble	excluíble
Función Energy Saving	habilitable	habilitable
Manipulación Low Energy	habilitable	habilitable
Temperatura ambiente de ejercicio [°C]	-20... +55	-20... +55
Grado de protección de la automatización	IP 23 (uso interno)	IP 23 (uso interno)

* Se especifican las dimensiones y el peso de la automatización excluidas las dimensiones totales de los carros y de las hojas que son personalizables

** Para las especificaciones de los pesos en relación con la longitud de la automatización, consulte **11**.

2.5 COMPOSICIÓN DEL SUMINISTRO

Las automatizaciones FAAC de la serie A1000 pueden adquirirse con las siguientes modalidades de suministro:

- Automatización en kit: A1000 KIT
- Automatización montada: A1000 PA
- Entrada completa: A1000 CS

FASES DE INSTALACIÓN POR TIPO DE SUMINISTRO



Durante la instalación, se recomienda respetar el orden de las secciones indicadas en función de los tipos de suministro comprado.

A1000 KIT



- A. Embalaje de los componentes de la automatización que debe montarse en el perfil de soporte FAAC
- B. Embalaje de los perfiles FAAC comprados en barras de 4,30 m o 6,10 m de longitud

Secuencia de las fases de instalación (Secciones específicas en el manual de instrucciones)

- Comprobaciones y preparaciones necesarias (§ 3)
- Corte de los perfiles (§ 5)
- Realización del travesaño: montaje de los componentes en el perfil de apoyo (utilice exclusivamente perfiles FAAC) (§ 6)
- Instalación del travesaño (§ 8)
- Instalación de las hojas (§ 9) - para Hoja de cristal (§ 10)
- Instalación electrónica (§ 12)
- Puesta en funcionamiento (§ 13)

A1000 PA



- C. Automatización montada en travesaño FAAC*

Secuencia de las fases de instalación (Secciones específicas en el manual de instrucciones)

- Comprobaciones y preparaciones necesarias (§ 3)
- Instalación del travesaño (§ 8)
- Instalación de las hojas (§ 9) - para Hoja de cristal (§ 10)
- Instalación electrónica (§ 12)
- Puesta en funcionamiento (§ 13)

A1000 CS

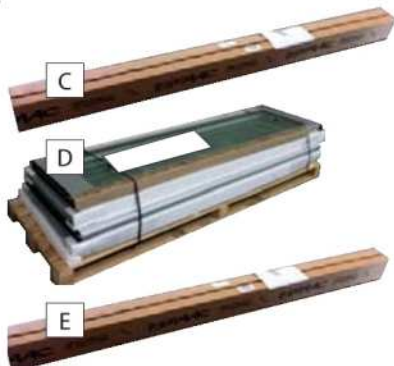

- C. Automatización montada en travesaño FAAC*
- D. Hoja FAAC (con perfiles TK20 o TK50)
- E. Embalaje de los perfiles TK20 o TK50 para la realización del marco de pared de la puerta FAAC

Secuencia de las fases de instalación (Secciones específicas en el manual de instrucciones)

- Comprobaciones y preparaciones necesarias (§ 3)
- Realización del marco de pared de la puerta (§ 8) con perfiles FAAC - TK50 o TK20
- Instalación del travesaño (§ 8)
- Instalación de las hojas (§ 9) - para Hoja de cristal (§ 10)
- Instalación electrónica (§ 12)
- Puesta en funcionamiento (§ 13)

* suministrada según la medida solicitada y con los componentes de la automatización ya montados.

COMPONENTES DE LA AUTOMATIZACIÓN A1000

Perfil de soporte



Permite fijar adecuadamente la automatización a lo largo de una pared maestra metálica o de mampostería.

PERFIL CÁRTER frontal de CIERRE



Perfil de aluminio para el cierre frontal del travesaño.
Disponibile en versión H100.

Placas con tornillos



Accesorios para la instalación de los componentes.

Motor con encoder

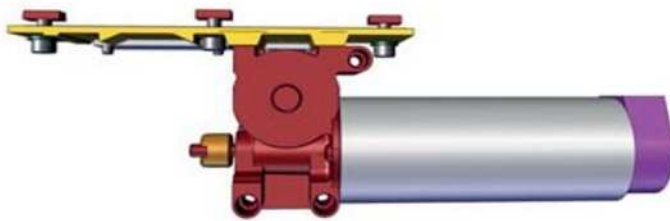

Polea de inversión



Carros de Soporte/Deslizamiento e la hoja - (2 por cada hoja)

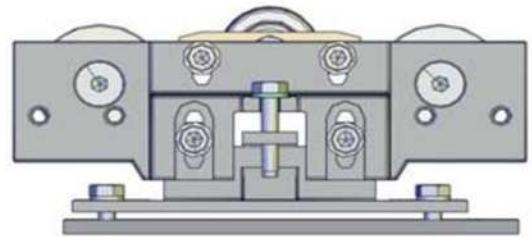

Correa de transmisión



Es obligatorio utilizar la correa FAAC para A1000

Módulo de los componentes electrónicos de control

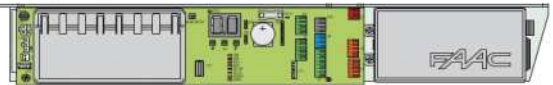

Tarjeta electrónica E1SL y Alimentador.

ACCESORIOS

Bloqueo del motor XB LOCK y Desbloqueo interno - OPCIONAL

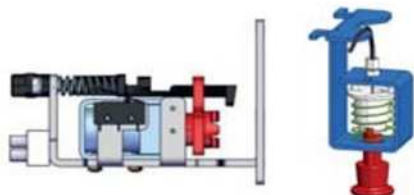

Actúa directamente en el Motor bloqueándolo mecánicamente para mantener la posición de las hojas.

Suministrado con dispositivo de desbloqueo interno que permite efectuar una apertura de emergencia en caso de necesidad.

Preparado para instalar el desbloqueo externo.

Vigilancia - OPCIONAL

El sensor magnético de vigilancia permite detectar el estado de la puerta: cerrada/no cerrada. Dispone de conector para la conexión de un relé (ej. para conectar un sistema de alarma).

El microinterruptor de vigilancia montado en el bloque del motor permite detectar un funcionamiento anómalo. Está preparado para activar un indicador luminoso o sonoro a distancia.

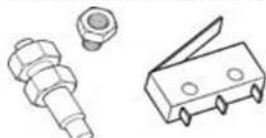

Batería de emergencia - OPCIONAL

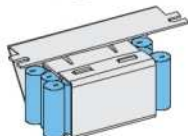

Permite el funcionamiento de la automoción cuando falta tensión de red.

SDK EVO - OPCIONAL

Dispositivo de programación y selector de funciones con pantalla.

LK EVO - OPCIONAL

Dispositivo de programación y selector de funciones sin pantalla.

KS EVO - OPCIONAL

Dispositivo con llave selector de funciones sin pantalla.



TK50 - Patines de deslizamiento con estribo - OPCIONAL

Para la fijación en una pared o en la hoja fija (suministrados en PAR).

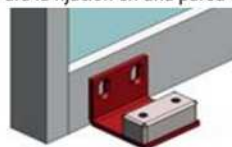

TK50 - Patines de deslizamiento articulables - OPCIONAL

Para la fijación en el suelo (suministrados en PAR).



TK20 - Patines de deslizamiento con estribo - OPCIONAL

Para la fijación en la hoja fija (suministrados en PAR).



Perfil de la guía inferior - OPCIONAL

Permite la adaptación del perfil inferior de las hojas al patín de deslizamiento. Se suministra en barras de 3,0 m de longitud.



Perfil superior para el acoplamiento de la hoja - (1 por cada hoja) - OPCIONAL

Accesorio para adaptar el perfil superior de la hoja a los acoplamientos de los carros. Suministrado en barras de 3,0 m de longitud.



Cepillo para el perfil de la guía inferior (H19 o H25) - OPCIONAL

Completa el sistema de guía en el suelo.

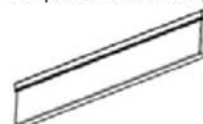

Patines inferiores para hoja de cristal - OPCIONAL

Permiten el deslizamiento de las hojas de cristal.



Pinzas para hoja de cristal - OPCIONAL

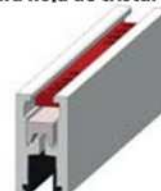

3. COMPROBACIONES Y PREPARACIONES NECESARIAS

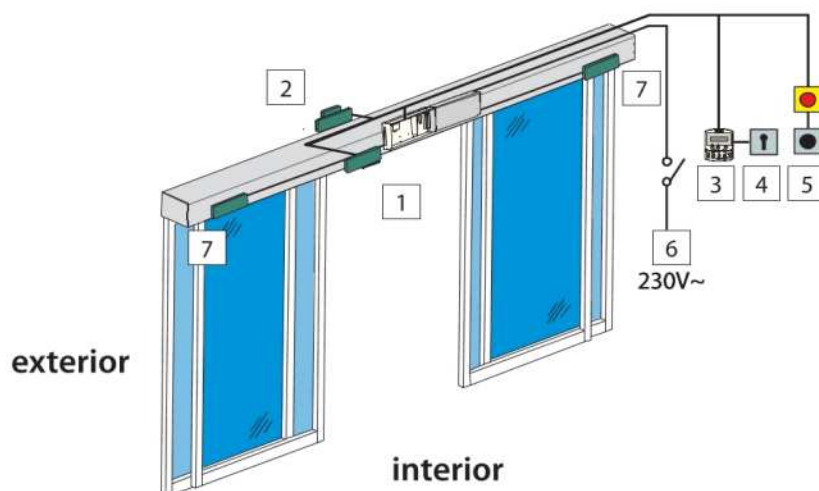

1	Detector controlado de apertura interno y seguridad en la fase de cierre (XV1/XDT1)	incluido en el suministro
2	Detector controlado de apertura externo y seguridad en la fase de cierre (XV1/XDT1)	accesorio opcional
3	SDK EVO	accesorio opcional
4	Interruptor con llave para bloquear el SDK EVO	accesorio opcional
5	Botones de mando de Emergencia/Key/OPEN	accesorios opcionales
6	Alimentación 230V~	
7	Detectores controlados internos de seguridad en fase de apertura (XBFA)	accesorio opcional



3.1 COMPROBACIONES PRELIMINARES



Antes de realizar la instalación, hay que comprobar la idoneidad de la estructura de la pared maestra y de la puerta. También hay que realizar las intervenciones necesarias para garantizar:

- solidez, estabilidad e imposibilidad de peligros de desprendimiento de la estructura de mampostería, del marco fijo de la puerta y de la automatización
- suelo plano, sin irregularidades/obstáculos para el deslizamiento regular de las hojas
- ausencia de bordes cortantes (riesgo de corte)
- ausencia de partes sobresalientes (riesgo de agarre/arrastre)

3.2 PREPARACIÓN DE LOS CABLES ELÉCTRICOS



Antes de cualquier intervención, cortar la alimentación eléctrica de red. Si el seccionador no está a la vista, colocar un cartel de "ATENCIÓN - Mantenimiento en curso".



La instalación eléctrica debe ser conforme con las normas vigentes en el país de instalación.

Utilizar componentes y materiales con el marcado CE conformes con la Directiva de baja tensión 2014/35/EU y la Directiva EMC 2014/30/EU.

La red de alimentación eléctrica de la automatización deberá estar provista de un interruptor magnetotérmico omnipolar con un umbral de disparo adecuado, una distancia de apertura de los contactos igual o superior a 3 mm y una capacidad de seccionamiento conforme a las normas vigentes.

La red de alimentación eléctrica de la automatización deberá estar provista de un interruptor diferencial con un umbral de 0,03 A.

Las partes metálicas de la estructura deben estar puestas a tierra.

Comprobar que la instalación de puesta a tierra se ha realizado de acuerdo con las normas vigentes en el país de instalación.

Los cables eléctricos de la instalación de la automatización deben ser de la dimensión y clase de aislamiento conforme a las normas vigentes, colocados en tubos adecuados rígidos o flexibles, externos o subterráneos.

Utilice tubos separados para los cables de tensión de red y para los cables de conexión de los dispositivos de mando/accesorios a 12-24 V. Comprobar, consultando el plano de cables subterráneos, que no hay cables eléctricos en las proximidades de excavaciones y perforaciones, con el fin de evitar el riesgo de descarga eléctrica.

Comprobar que no hay tuberías en las proximidades de excavaciones y perforaciones.

Las conexiones de los tubos y los pasacables deben impedir la entrada de humedad, insectos y pequeños animales.

Proteger los empalmes de los alargadores utilizando cajas de derivación con un nivel de protección IP 67 o superior.

Los accesorios de mando deben colocarse en zonas que se encuentren siempre accesibles y que no sean peligrosas para el usuario. Se recomienda colocar los accesorios de mando dentro del campo visual de la automatización.

Si se instala un botón de parada de emergencia, debe ser conforme con la norma EN 13850.

Deben respetarse las siguientes alturas respecto al suelo:

- accesorios de mando = mínimo 150 cm
- botones de emergencia = máximo 120 cm

Si los mandos manuales están destinados para ser usados por personas discapacitadas o enfermas, debe resaltarlos con pictogramas adecuados y compruebe que sean accesibles también para estos usuarios.

4. TRANSPORTE Y RECEPCIÓN DEL SUMINISTRO

DESPLAZAMIENTO DE LOS EMBALAJES

 Respete siempre las indicaciones presentes en el embalaje.

 El PESO NETO está indicado en el embalaje.

SUMINISTRO EN PALÉS



RIESGOS



EQUIPOS DE PROTECCIÓN INDIVIDUAL



HERRAMIENTAS NECESARIAS



EMBALAJE INDIVIDUAL



RIESGOS



EQUIPOS DE PROTECCIÓN INDIVIDUAL



HERRAMIENTAS NECESARIAS

 Para la elevación manual, hay que prever a una persona por cada 20 kg que deba levantarse.

DESEMBALAJE Y MOVIMIENTO

RIESGOS



EQUIPOS DE PROTECCIÓN INDIVIDUAL



HERRAMIENTAS NECESARIAS

 Para la elevación manual, hay que prever un número de personas adecuado para el peso de la hoja: 1 persona cada 20 kg que deba levantarse.

1. Abra y extraiga todos los elementos del embalaje.
2. Compruebe que todos los componentes del suministro estén presentes y en perfecto estado ( 14).

 Si el suministro no se ajusta al pedido, siga los pasos indicados en las Condiciones generales de venta incluidas en el Catálogo de venta que puede consultarse en el sitio web www.faacgroup.com.

La mercancía desembalada debe ser movida manualmente.

 En caso de necesidad de transporte, los productos deben embalarse adecuadamente.

Al finalizar su utilización, tirar el embalaje en contenedores apropiados de acuerdo con las normas de eliminación de residuos.

Los distintos materiales del embalaje (plástico, poliestireno, etc.) no deben dejarse al alcance de los niños, ya que constituyen potenciales fuentes de peligro.

5. CORTE DE LOS PERFILES



Si se suministra A1000 KIT, deben cortarse los perfiles a la medida que se indica. Esta fase se realiza en el taller. Después de cortar, se pasa al montaje de los componentes en el perfil de apoyo.

Indicaciones para el movimiento: 17.

RIESGOS



EQUIPOS DE PROTECCIÓN INDIVIDUAL



HERRAMIENTAS NECESARIAS



Utilice una sierra circular o una sierra lineal con hoja adecuada para el corte de metales.

Se prohíbe usar una sierra manual.

Use solo equipos en buen estado y con todos los dispositivos de seguridad que son necesarios.

Siga siempre las instrucciones que le proporciona el fabricante del equipo.

Solo puede realizar las operaciones para el corte el personal habilitado para el uso de los equipos.

Realice los cortes a las medidas indicadas en la 8.

8 Medidas de corte de los perfiles

Perfil que se debe cortar	Medida de corte [mm]
- Perfil de apoyo	Lt = Vp x 2 + 100
- Cárter de cierre del travesaño	La longitud del travesaño (Lt) debe calcularse en base a la medida del espacio de paso (Vp).
- Perfil autoportante (OPCIONAL)	100 mm es la medida de la superposición entre las hojas (50 + 50). Si la superposición es diferente, de consecuencia varía la medida Lt.
	La medida del espacio de paso (Vp), que se ve en la instalación, debe conocerse ya en la fase de pedido, puesto que los perfiles pueden suministrarse en barras de 4300 mm o 6100 mm de largo.
	En caso de instalación con costados laterales, la medida de corte del perfil de apoyo debe ser:
	Lt - 2 mm
- Perfil de conexión de la hoja (OPCIONAL)	La
- Perfil guía inferior (OPCIONAL)	La medida de ancho de la hoja (La), depende de la medida del espacio de paso (Vp), del número de hojas y de la superposición establecida.

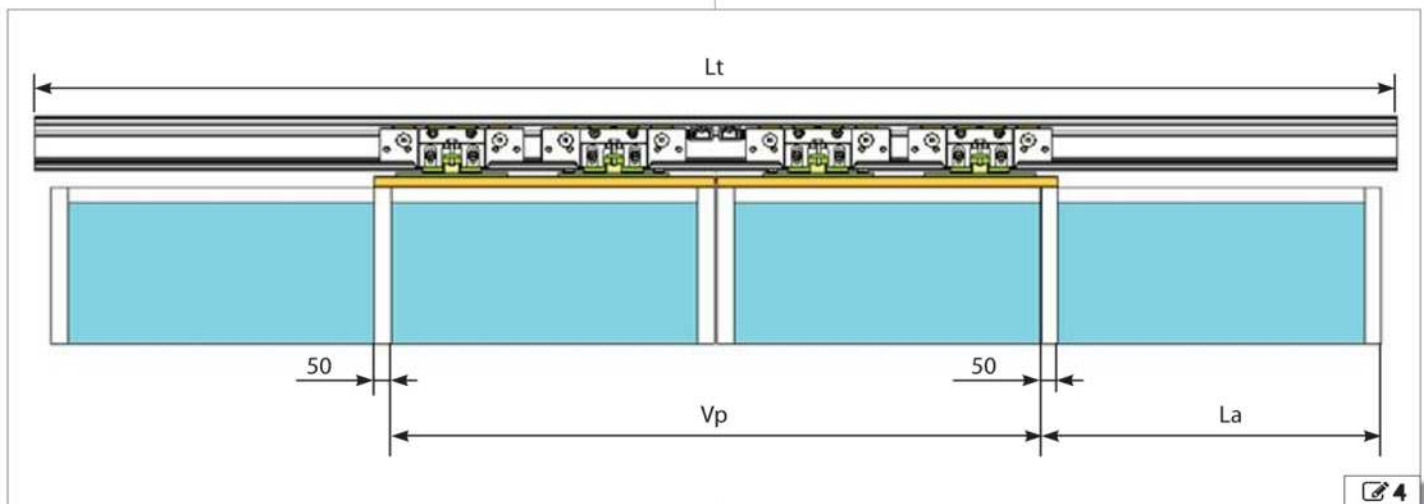

6. MONTAJE DEL TRAVESAÑO

i En caso de suministro A1000 KIT, deben montarse los componentes en el perfil de apoyo. Esta fase se realiza en el taller. El travesaño montado de este modo se traslada a la zona donde se debe instalar.
Indicaciones para el movimiento en  17.

RIESGOS



EQUIPOS DE PROTECCIÓN INDIVIDUAL

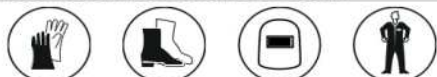

HERRAMIENTAS NECESARIAS

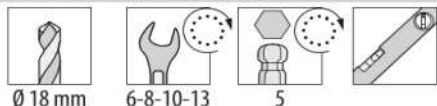

! Utilice la llave dinamométrica para realizar los pares de apriete indicados (Nm).

 Para la elevación manual, hay que prever un número de personas adecuado para el peso de la hoja: 1 persona cada 20 kg que deba levantarse.

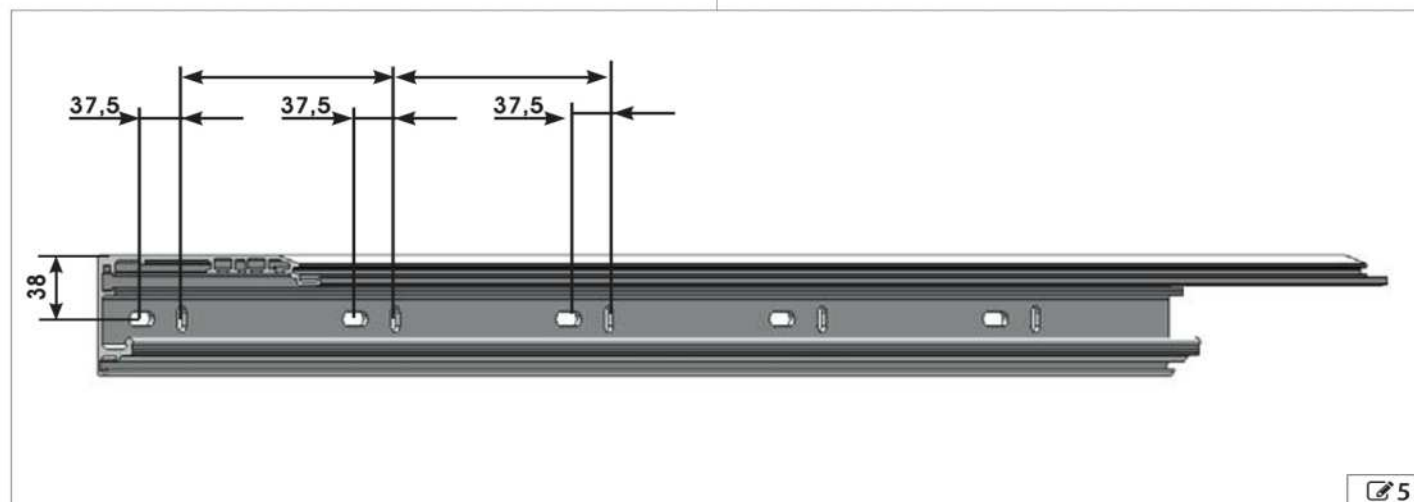

6.1 MONTAJE DE LOS COMPONENTES



Respete la colocación correcta indicada en el esquema correspondiente:
 52/ 53/ 54.

TOPES MECÁNICOS



HOJA SIMPLE: son obligatorios 2 bloqueos mecánicos. Colóquelos primero en los dos extremos del perfil.
 HOJA DOBLE: son obligatorios 4 bloqueos mecánicos. Coloque primero 2 en los dos extremos y 2 en el centro del perfil.



1. Introduzca lateralmente o frontalmente los bloqueos mecánicos 6-①.
2. Controle el correcto posicionamiento en apoyo en el perfil - 6-② y fije provisionalmente cada tope mecánico 6-③.

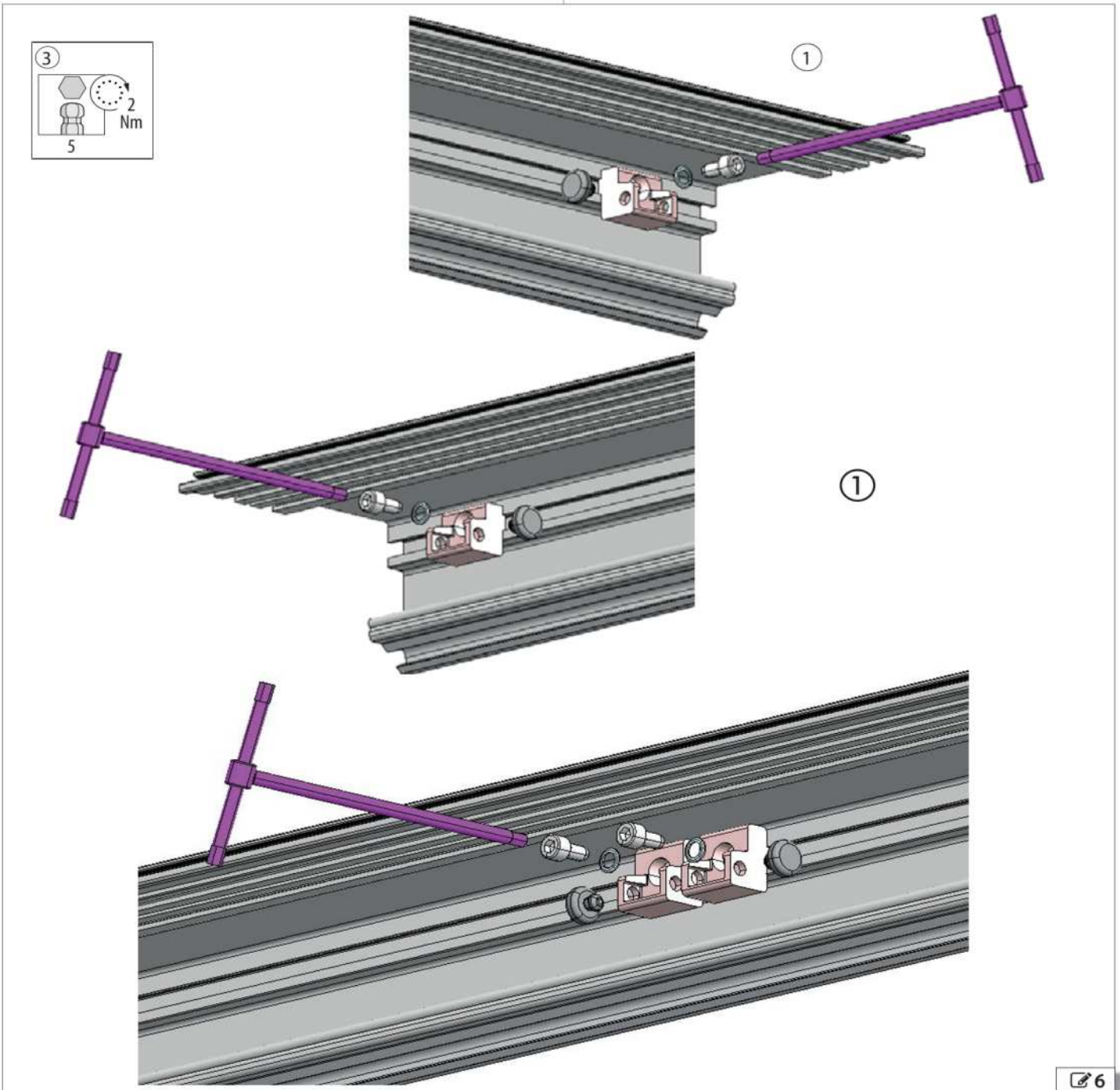

Después de montar las hojas, deberán regularse las posiciones de los bloqueos.



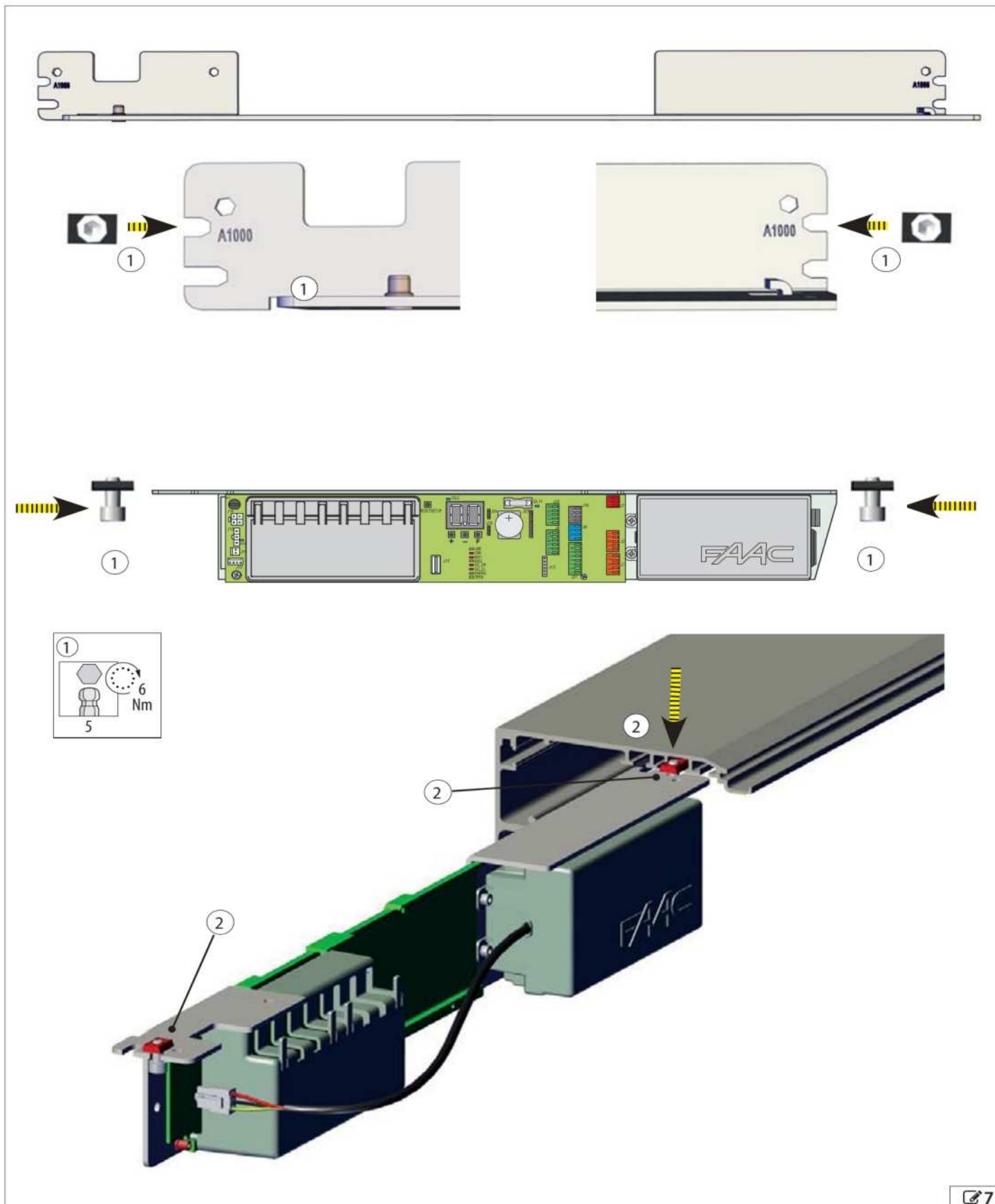

MÓDULO DE LA ELECTRÓNICA

1. Introduzca los tornillos con placas en las 2 ranuras con indicación A1000 .
2. Introduzca lateralmente el módulo de la electrónica en el perfil mediante las 2 placas .





CABLES PARACAÍDAS Y DISTANCIADORES

1. Introduzca en el perfil de soporte el extremo de cada cable  8-①.
2. Introduzca 2 distanciadores antivibraciones  8-② en el borde del perfil. Si los perfiles de seguridad son de más de 3 m, añada un distanciador en el centro  8-③.

MOTOR

1. Introduzca el motor de forma lateral en el perfil de apoyo.
2. Fíjelo mediante las 3 placas con tornillos  9-①.

POLEA DE INVERSIÓN

1. Introduzca lateralmente la polea de inversión  10-①.
2. Fíjela mediante las 2 placas con tornillos  10-②.

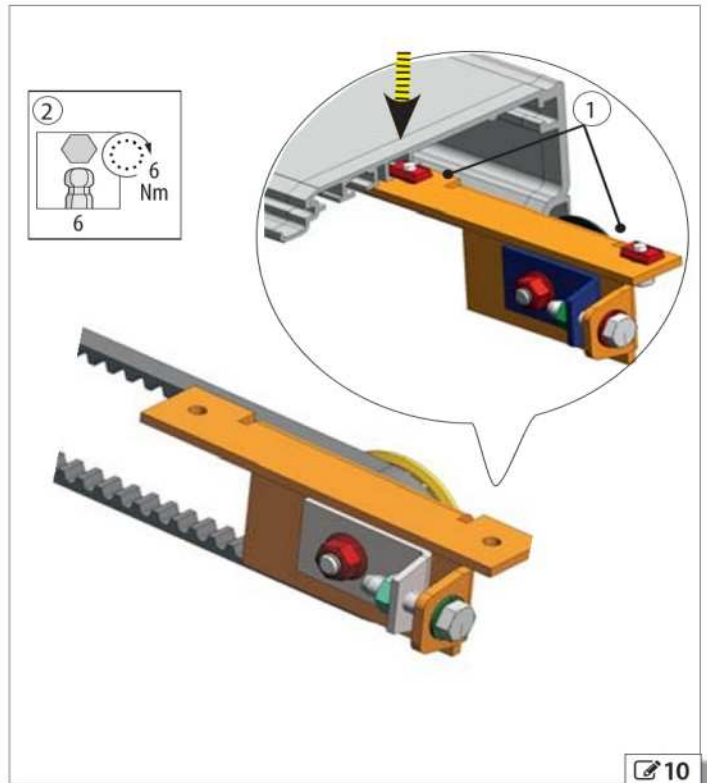
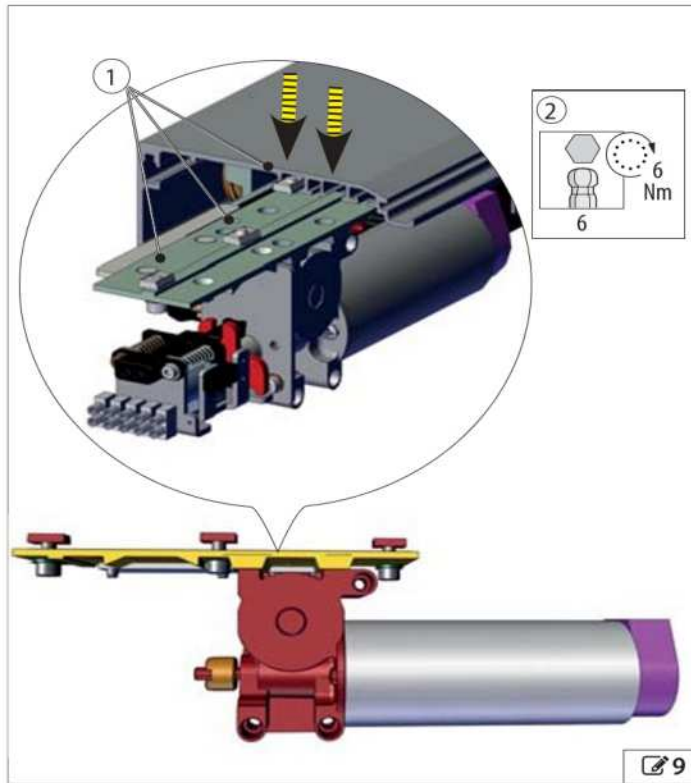
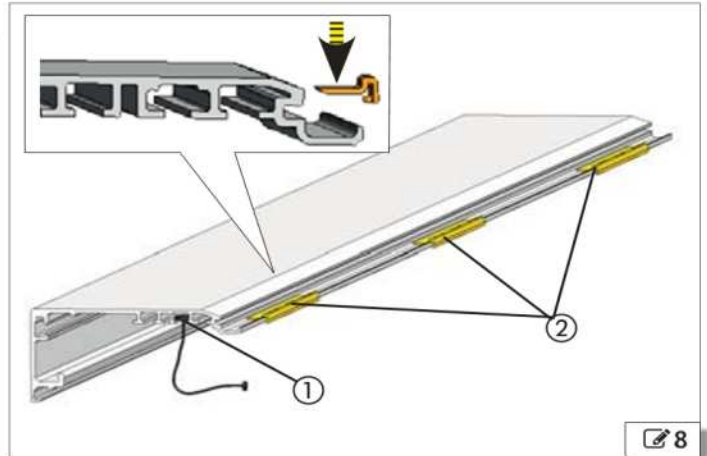

CONTROL DEL DESBLOQUEO DEL MOTOR

(ACCESORIO OPCIONAL)

Instale el micro-interruptor en el bloqueo del motor 11.

DESBLOQUEO INTERIOR













Aplicaciones doble hoja.

Para espacios de paso (Vp) con dimensiones comprendidas entre 800 y 1000 mm, se recomienda instalar el desbloqueo en el extremo opuesto al Motor_1.

Para medidas del espacio de paso (Vp) comprendidas entre 1000 y 3000 mm se recomienda instalar el desbloqueo en el extremo opuesto al Motor_1.



Hay pomos de desbloqueo disponibles para los cárteres H100 o H140. Las modalidades de montaje y ajuste son idénticas para las dos versiones.

Para poder abrir el cárter de la automatización, después de haber montado el desbloqueo interior, será necesario desatornillar y quitar el pomo.

1. Enrosque el registro, con su tuerca de bloqueo 12-1.
2. Extraiga unos 20 cm de cable de acero de la vaina. Introduzca el cable en el registro y páselo dentro del dispositivo de desbloqueo 12-2.
3. Apriete el tornillo 12-3 para bloquear el cable de acero.
4. Lleve la funda negra del cable hasta el tope en el registro y enrosque el registro completamente en la brida.
5. Introduzca dos placas en el perfil 13-1 y monte el pomo de desbloqueo en la brida lateral.
6. Bloquee el pomo: tire de él y gírelo 90° 12. El pomo debe mantenerse en esa posición.
7. Pase el cable con funda dentro de las guías pasacables hasta el bloqueo del motor. Evitando doblar demasiado la funda.
8. Acerque el cable con la funda a la pieza 14 y corte la parte de funda que sobra.
9. Haga pasar el cable dentro de la guía 14-2 llevando la funda hasta el tope. Introduzca el cable en la mordaza 3.
10. Tire del bloque 8 hasta el tope apretando los muelles. Enrosque el tornillo de la mordaza 3 para bloquear el cable de acero.
11. Corte el cable de acero sobrante.

PRUEBA DE FUNCIONAMIENTO DEL BLOQUEO DEL MOTOR XB LOCK

El motor debe estar libre: bloqueo del motor no introducido en el casquillo del eje del motor.

- Para regular la tensión del cable, regule el registro 12-1.
- Desbloquee el pomo girándolo 90° y compruebe que funcione el desbloqueo.
- Tire del pomo para controlar que se active el micro-interruptor de apertura de la puerta 14-4).



Si fuera necesario instalar el desbloqueo externo utilice los pulsadores de llave. Introduzca el cable de desbloqueo en el bloqueo del motor, en su compartimento específico.

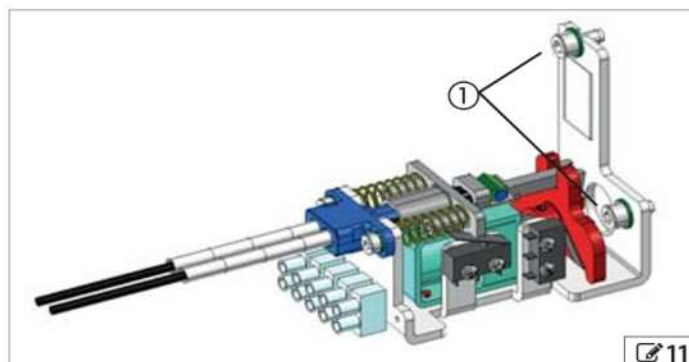

11

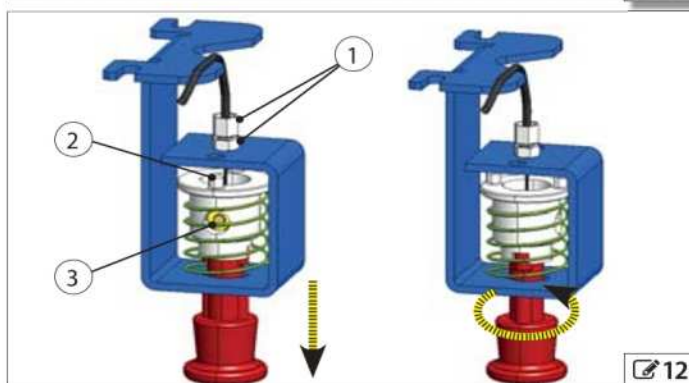

12

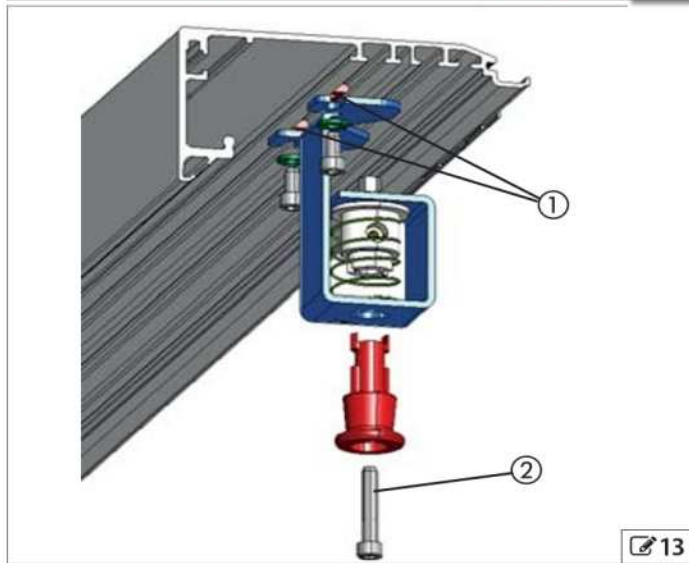

13

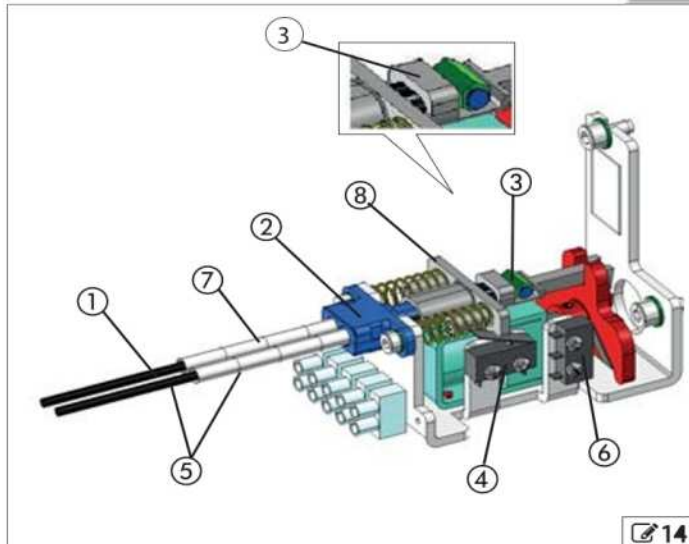

14

AGUJERO DEL CÁRTER



Realice un agujero de 18 mm de diámetro en lapista longitudinal que tiene el cárter .

El agujero debe estar centrado respecto al pomo de desbloqueo.

SENSOR DE CONTROL DE PUERTA CERRADA

(ACCESORIO OPCIONAL)

 Monte el imán en el carro más cercano al tope de cierre.

1. Enrosque el imán  en el carro (use el agujero roscado que lleva normalmente el enganche de la correa).
2. Monte el sensor en la brida con las tuercas de plástico .
3. Introduzca una placa roscada con tornillo en el alojamiento del perfil de apoyo y fije la brida .

 Después de instalar la puerta deberá comprobar su posición, controlando que cuando se cierre, el sensor y el imán estén alineados.

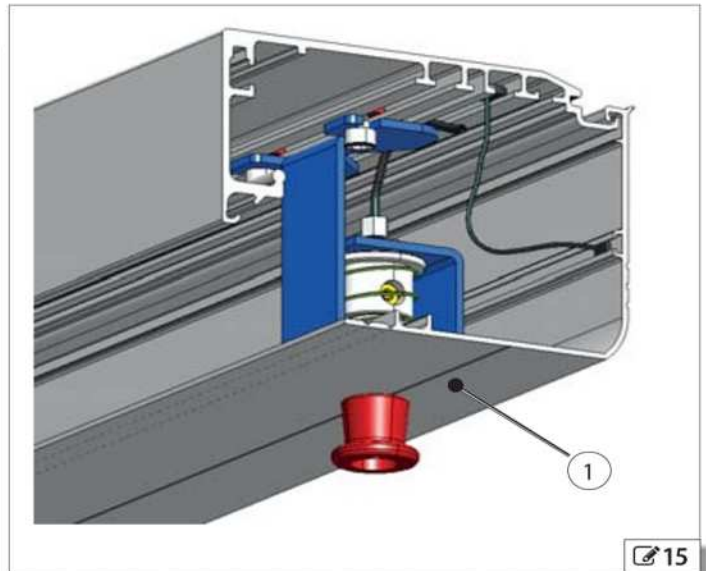





KIT DE BATERÍAS DE EMERGENCIA

1. Introduzca dos placas en el perfil de apoyo, como se indica en la .
2. Fije el soporte de las baterías en el perfil de apoyo con 2 tornillos y arandelas (suministrados).



Compruebe la fecha indicada en la etiqueta presente en la batería de emergencia mediante la ventana presente en la placa de soporte de la batería.  

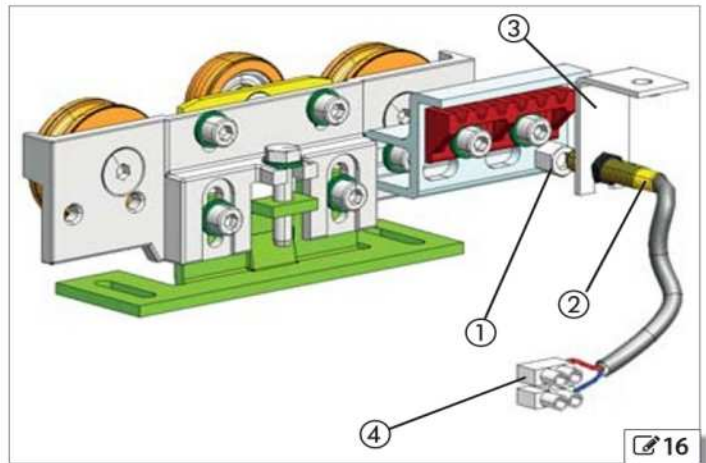





NÚMERO DE IDENTIFICACIÓN
ejemplo:

75501500 **2015**

Código de venta

año de fabricación (yyyy)

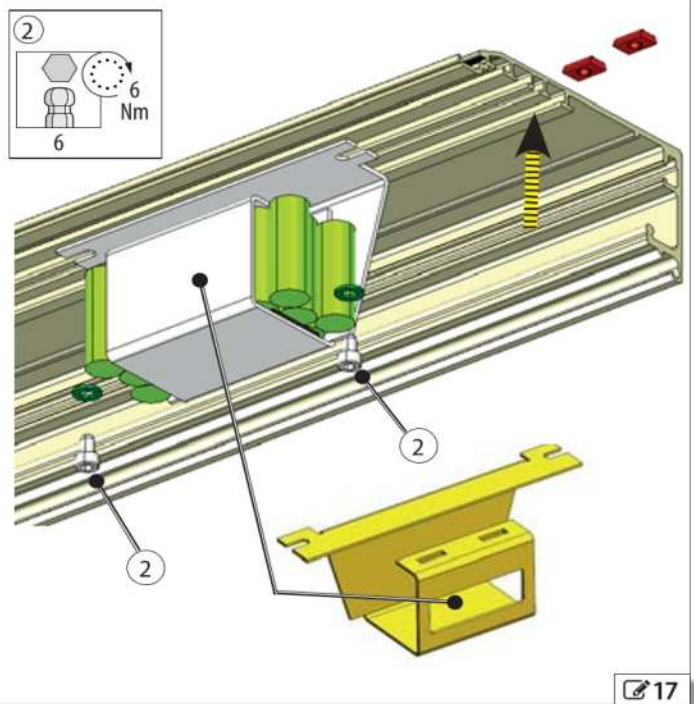



7. MONTAJE DEL MARCO A1000 CS

RIESGOS



EQUIPOS DE PROTECCIÓN INDIVIDUAL



HERRAMIENTAS NECESARIAS

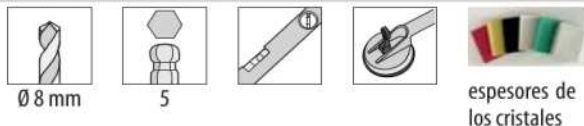

Utilice la llave dinamométrica para realizar los pares de apriete indicados (Nm).

En la fase de pedido de la puerta se debe tener en cuenta que hay que mantener los flancos de seguridad en apertura, según lo establecido por la norma EN 16005:2012 ya que para la puerta A1000 no se admiten detectores de protección en apertura.



Para la elevación manual, hay que prever un número de personas adecuado para el peso de la hoja: 1 persona cada 20 kg que deba levantarse.

7.1 ENTRADA CON PERFILES TK50

OPERACIONES PRELIMINARES

1. Controle que el espacio de instalación tenga la suficiente solidez (Obras de albañilería, Carpintería, etc.).
2. Mida las dimensiones del espacio.



La puerta debe fijarse a la estructura con tornillos adecuados (tacos, tornillos auto-roscados, etc.).

3. Mida las dimensiones de la puerta y compárelas con las del espacio.
4. Controle el plano horizontal del suelo con el nivel de burbuja.





Controle que no haya serpentines de agua o canaletas eléctricas debajo del suelo donde se realizarán los puntos de perforación.

MONTAJE DEL MARCO

El suministro incluye:

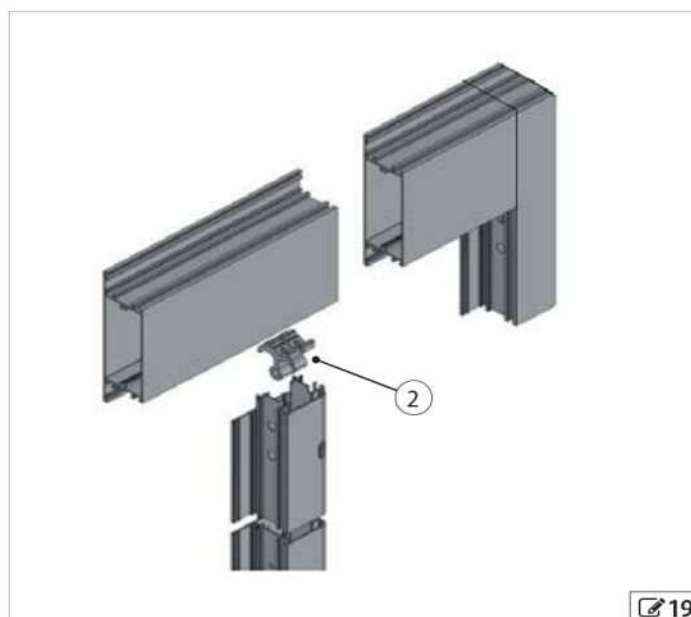
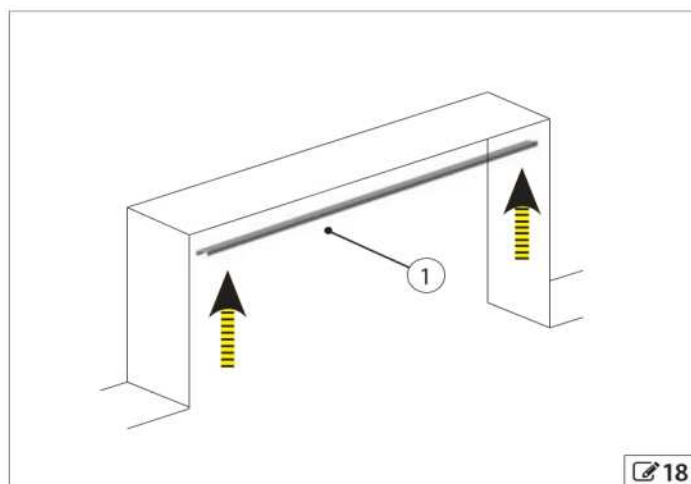
- travesaño superior con contraplaca de refuerzo incluida para A1000
 - 2 hojas móviles montadas con o sin cristales
 - 2 hojas fijas laterales sin cristales para montar con travesaño superior
 - junta para cristales de hojas fijas
 - kit de tornillos para montar el marco
1. Monte el compensador superior en el espacio (modelo ESTÁNDAR) 19- ①.
 2. Fije con tornillos adecuados con paso mínimo de 500 mm.
 3. Monte las partes de la entrada formadas por las 2 hojas abiertas en el lado superior y móntelas con un perfil de conexión del travesaño, en la pieza usando el tornillo de gancho 19- ②. Una el travesaño con el perfil mediante el kit de tornillos suministrado.
 4. Levante la entrada ya montada.
 5. Coloque la entrada en el espacio e introdúzcala en el compensador superior.
 6. Controle el plano horizontal con el nivel de burbuja.
 7. Fije los compensadores laterales con los tornillos adecuados a la altura de los pasadores 20- ③.



8. Controle el plano vertical con el nivel de burbuja.
9. Regule la distancia entre el perfil de la hoja y el compensador con los tornillos prisioneros presentes en el perfil . Esta regulación corrige las imperfecciones de la superficie de la pared.
10. Controle que tenga una correcta alineación tanto vertical como horizontal.
11. Fije los laterales de hoja fija como en .



Si fuera necesario cortar el compensador, procure alinear bien los agujeros que tienen paso variable. Se recomienda marcar las referencias para el corte empezando por arriba.

FIJACIÓN DE LAS HOJAS FIJAS

Las hojas fijas pueden ser:

- con zócalo bajo
- con zócalo alto

Fije la hoja fija en el suelo "entallando" la hoja  y fijela con los tornillos y los tacos adecuados.

- Use brocas para pared y tacos con tornillos adecuados.





Controle que no haya serpentines de agua o canaletas eléctricas debajo del suelo donde se realizarán los puntos de perforación.

MONTAJE DE LAS HOJAS MÓVILES

Monte las hojas como se describe § 9 .

MONTAJE DE LOS CRISTALES

1. Coloque los 3 espesores en la parte inferior del perfil .
2. Mueva el cristal y colóquelo en los espesores.  



Realice el movimiento de los cristales siguiendo las advertencias de seguridad indicadas en el capítulo Seguridad.

3. Fije el cristal con los clips de sujeción que se le suministran .

4. Introduzca la junta en todo el perímetro.



La junta debe estar colocada con el lado de las láminas hacia el interior del perfil .

MONTAJE DEL TRAVESAÑO EN EL PERFIL SUPERIOR

Monte el travesaño ensamblado en el perfil superior usando las fijaciones adecuadas.

Después de haber montado el travesaño, haga todos los procedimientos para fijar la hoja a los carros, como se indica en los capítulos relativos al montaje del kit.

Para todos los procedimientos que sirven para las regulaciones siga también el capítulo § 8.

7.2 ENTRADA CON PERFILES TK20

OPERACIONES PRELIMINARES

1. Controle que el espacio de instalación tenga la suficiente solidez (Obras de albañilería, Carpintería...).
2. Mida las dimensiones del espacio.



La puerta debe fijarse a la estructura con los sistemas de fijación adecuados.

Controle que no haya serpentines de agua o canaletas eléctricas debajo del suelo donde se realizarán los puntos de perforación.

3. Mida las dimensiones de la puerta y compárelas con las del espacio.

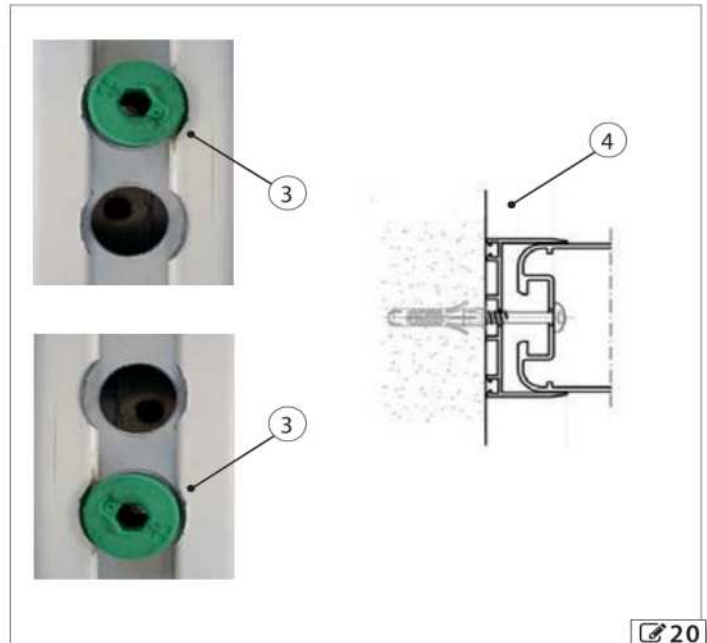



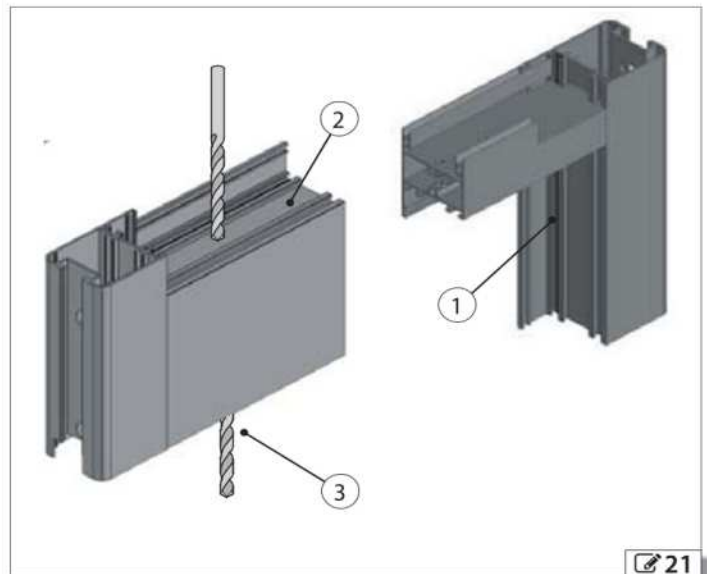



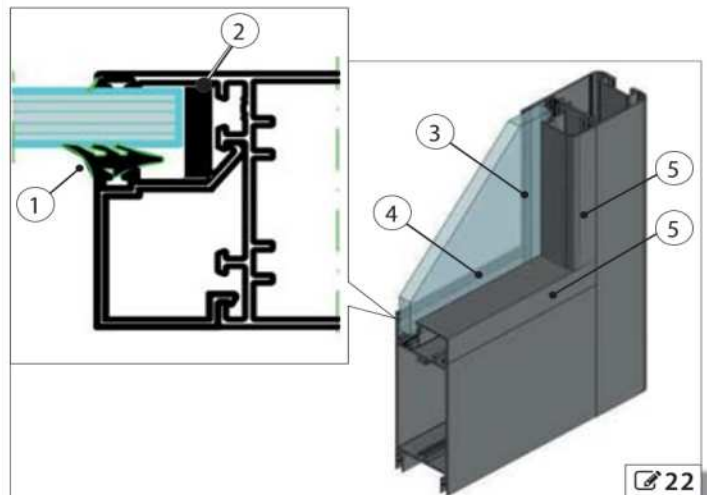







4. Controle el plano horizontal del suelo con el nivel de burbuja.

MONTAJE DEL MARCO

El suministro incluye:

- 4 hojas (2 hojas fijas y 2 hojas móviles con cristales montados).
- compensadores laterales y superior
- perfil de alineación
- junta de hojas fijas
- patín de suelo

1. Monte el compensador superior  23-①.
2. Monte los compensadores laterales  23-②.
3. Monte el perfil en tierra  23-③.
4. Introduzca la hoja fija inclinándola y colocándola en el perfil superior  24 ① ② ③.
5. Coloque en horizontal y luego fije la hoja.
6. Monte el laberinto superior  24-①.

MONTAJE DE LAS HOJAS MÓVILES

Monte las hojas como se describe § 9  29.

MONTAJE DEL TRAVESAÑO EN EL PERFIL SUPERIOR

Monte el travesaño ensamblado en el perfil superior usando las fijaciones adecuadas.

Después de haber montado el travesaño, haga todos los procedimientos para fijar la hoja a los carros, como se indica en los capítulos relativos al montaje del kit.

Para todos los procedimientos que sirven para las regulaciones siga también el capítulo § 8  28.

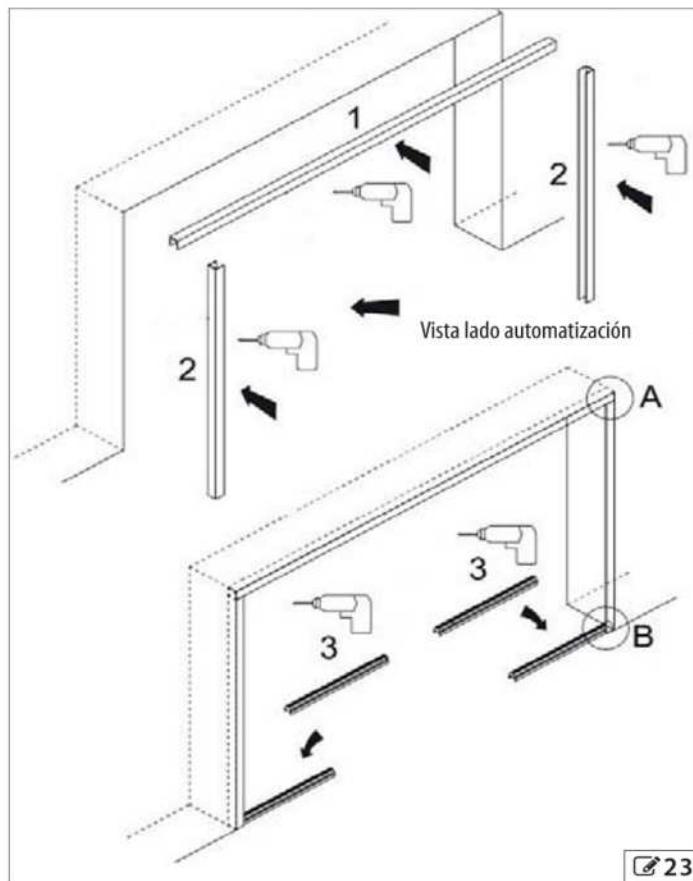

 23

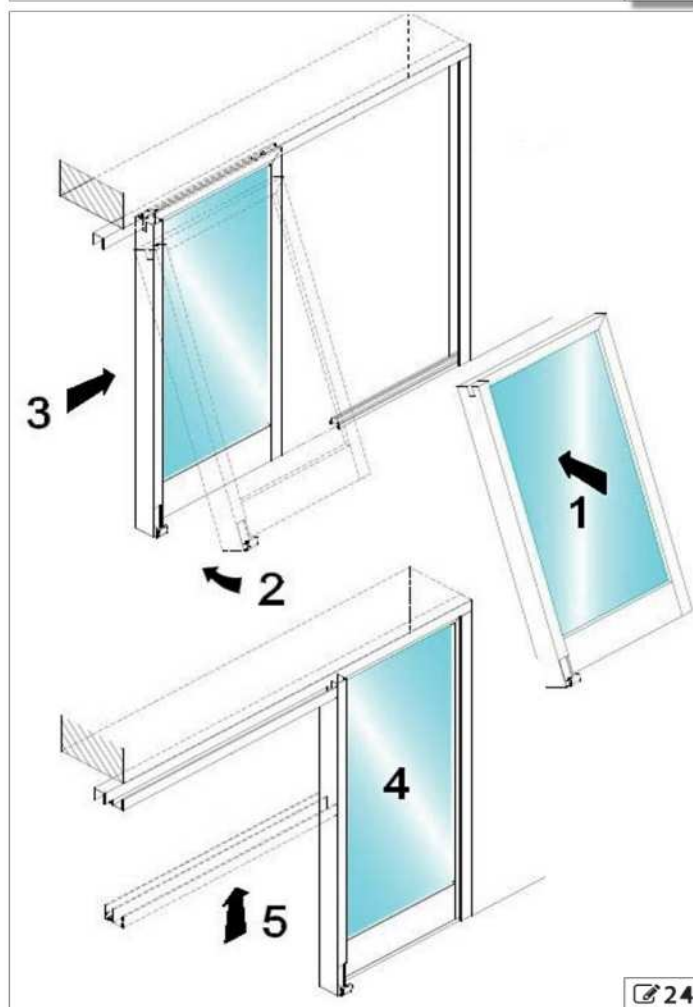

 24



8. INSTALACIÓN DEL TRAVESAÑO

RIESGOS



EQUIPOS DE PROTECCIÓN INDIVIDUAL

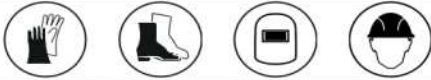

HERRAMIENTAS NECESARIAS

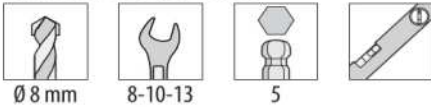

Ø 8 mm

8-10-13

5



Para la elevación manual, hay que prever una persona por cada 20 kg que deba levantarse.

8.1 OPERACIONES PRELIMINARES

1. Para poder fijarlo debe desmontar temporalmente el cárter y el módulo de la electrónica y mover los componentes que sean un obstáculo.



Para facilitar las operaciones cuando los vuelva a montar, marque las posiciones de los componentes.

- Cuando la automatización esté en el suelo, saque los cables paracaídas y quite el cárter de cobertura.
 - Afloje los tornillos del módulo de la electrónica y quítelo.
 - Afloje los tornillos de los componentes que sean de estorbo (por ej. los motores) y deslícelos a través del perfil.
2. Calcule la altura para fijar el perfil de apoyo:
Véanse esquemas de instalación 49 50 51



La distancia mínima entre la parte superior del perfil de soporte y el techo debe ser de 80 mm 25.

Compruebe con el nivel de burbuja que esté perfectamente horizontal.

3. Continúe de acuerdo con el tipo de instalación.

8.2 FIJACIÓN SOBRE PARED



La pared de apoyo debe ser adecuada para el peso de la entrada (automatización con hojas). Se aconseja usar tacos con tornillos y con par de apriete adecuados.

1. Levante el perfil de apoyo a la altura que debe fijarlo.
2. Marque en la pared los puntos de perforación.



Compruebe con el nivel de burbuja que esté perfectamente horizontal.

3. Haga los agujeros en la pared.
 - Use brocas para taladro adecuadas para el material del que está hecha la pared.
4. Levante el perfil de apoyo. Empiece la fijación haciendo coincidir una ranura vertical en un extremo y una ranura horizontal en el otro extremo.



Compruebe con el nivel de burbuja que esté perfectamente horizontal.

5. Fije en el centro y siga con las demás fijaciones alternando ranuras verticales y horizontales a una distancia de 200 mm 25.



Cuando termine de instalar el travesaño, vuelva a colocar los componentes que ha movido y vuelva a montar el módulo de la electrónica en el lugar correcto.

Por último vuelva a montar los cables paracaídas y el cárter.



Tornillos y tacos no suministrados.

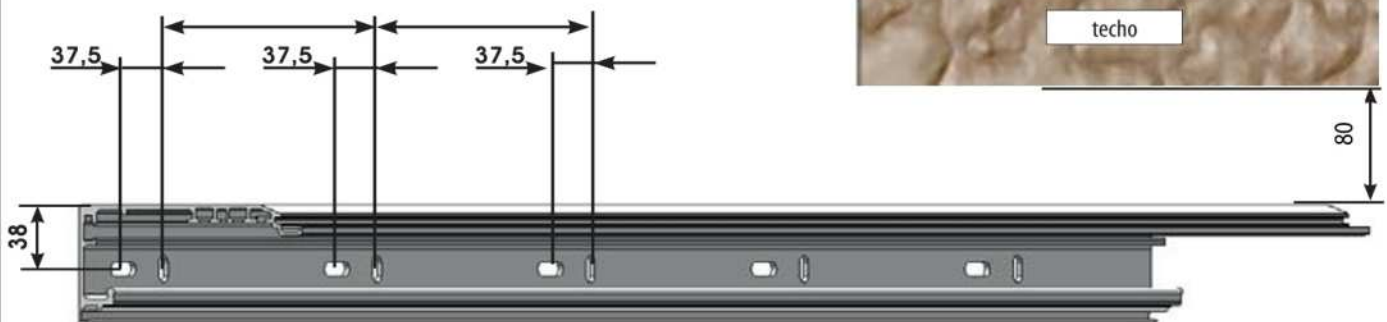

9. INSTALACIÓN DE LAS HOJAS

RIESGOS



EQUIPOS DE PROTECCIÓN INDIVIDUAL

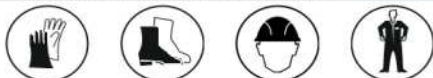

HERRAMIENTAS NECESARIAS

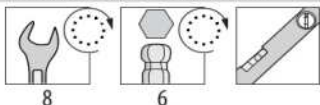

Para la elevación manual, hay que prever a una persona por cada 20 kg que deba levantarse.

9.1 MONTAJE DE LOS PATINES INFERIORES

PATÍN CON ESTRIBO TK50

Para fijar a la pared o a la hoja fija 26.

- use los tornillos adecuados (no suministrados).

PATÍN ARTICULADO TK50

Para fijar en el suelo 27.

- use los tornillos adecuados (no suministrados).

PATÍN CON ESTRIBO TK20

Para fijar a la hoja fija 28.

- use los tornillos adecuados (no suministrados).



Controle que la hoja esté vertical.

Cuando la hoja está abierta o cerrada, el patín debe estar completamente dentro del perfil inferior de la hoja.

La distancia entre el patín y el perfil debe ser de al menos 4 mm (ref. 26- 27- 28).

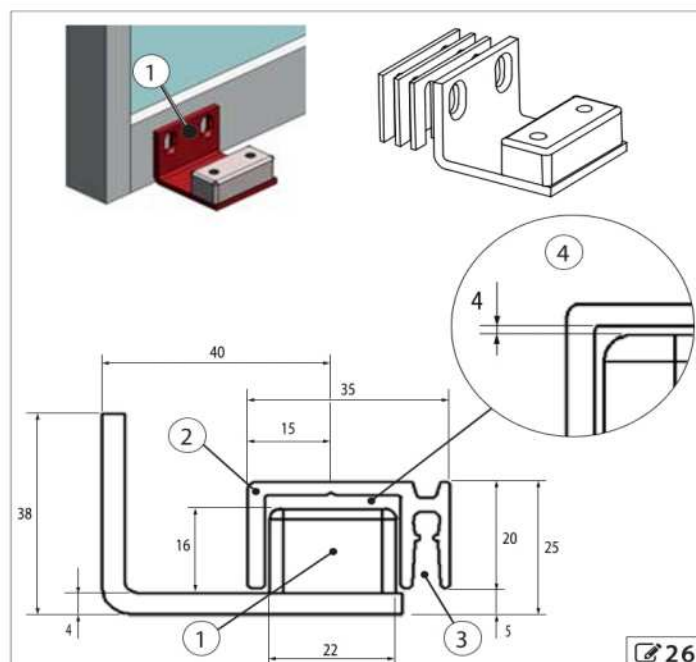
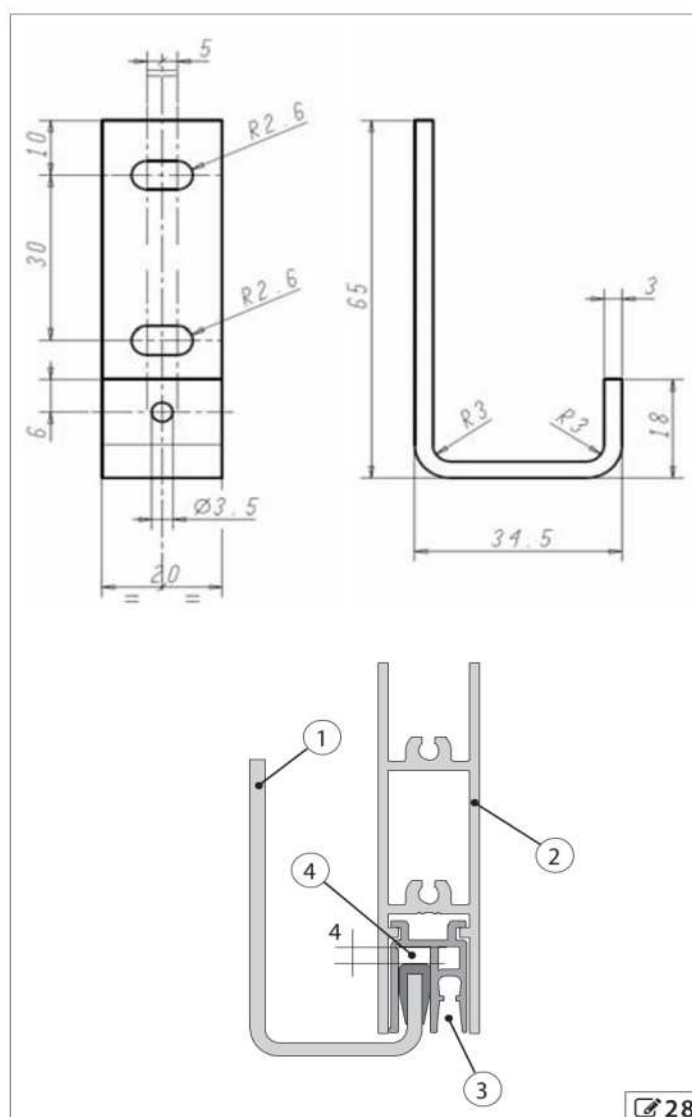
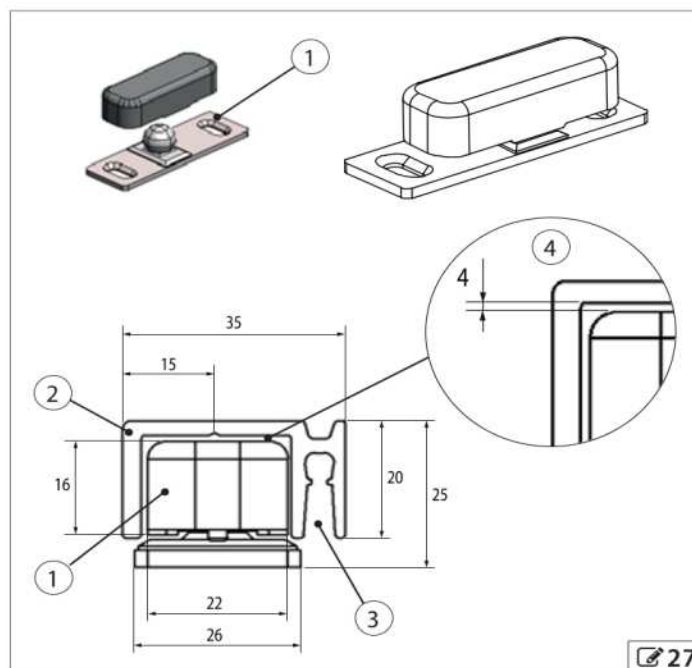

9.2 MONTAJE DE LOS PERFILES EN LAS HOJAS



Antes de instalar las hojas controle que no haya peligro de corte o de arrastre.

Controle que la hoja esté vertical.

Quite las posibles partes salientes y/o los bordes cortantes en el marco y en las hojas.

1. Coloque y fije el perfil de conexión en la parte superior de la hoja 29.



Use los tornillos adecuados al peso de la hoja con par de apriete adecuado.

2. Coloque y fije el perfil de guía inferior en la parte inferior de la hoja 30.

9.3 MONTAJE DEL BURLETE INFERIOR

(ACCESORIO OPCIONAL)

1. Corte el burlete a la medida de la longitud de la hoja.
2. Introduzca el burlete en el espacio del perfil de la guía inferior 30-1.

HOJA DE CRISTAL



Para instalar la hoja de cristal consulte la sección específica: S 10 32.

9.4 INSTALACIÓN DE LAS HOJAS

Instale cada una de las hojas tal como se describe a continuación.

1. Desmontaje de los 2 carros:
 - Retire los 2 tornillos de fijación 31-1.
 - Separe la placa superior del carro de la placa inferior 31-1.
2. Introduzca lateralmente las placas inferiores del carro en el perfil 31-1.
3. Regule la posición de las dos placas en la hoja.
 - Siga las cotas indicadas en los esquemas 60 61 62 y la posición de acuerdo con las figuras:
 - 63 para automatizaciones con hoja simple a la DERECHA
 - 64 para automatizaciones con hoja simple a la IZQUIERDA
 - 65 para automatizaciones con hoja DOBLE
4. Fije las placas de los carros mediante los 2 tornillos 31-1.



Para la elevación manual, hay que prever 1 persona por cada 20 kg que deba levantarse.



Regule la rueda de contraempuje 34.



Tornillos no suministrados.

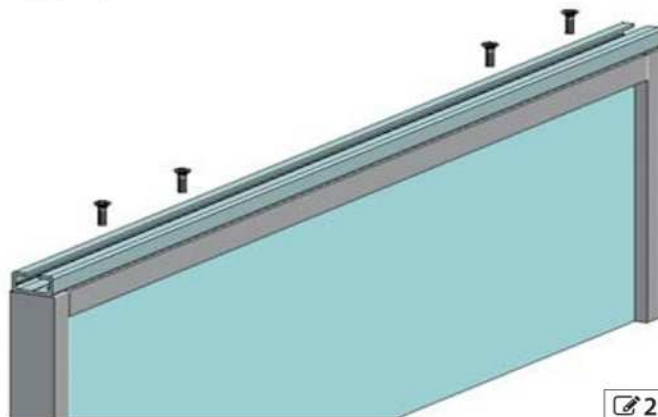

29

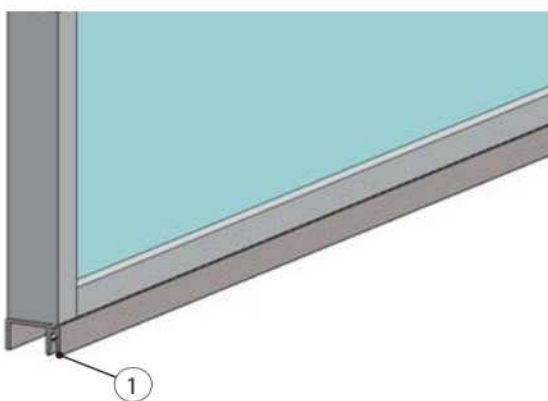

30

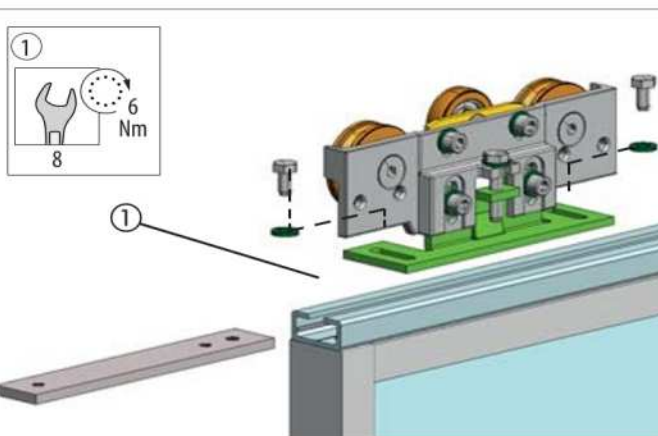



31

9.5 REGULACIÓN DE LAS HOJAS Y DE LOS CARROS



Regule las hojas en altura y en profundidad usando los carros.
Regule la rueda de contraempuje para impedir que el carro se salga de la guía de deslizamiento.

ALTURA DE LAS HOJAS

i Los carros permiten regular la altura de las hojas de $\pm 7,5$ mm.





1. Afloje parcialmente los dos tornillos  32-①.
2. Para subir la hoja gire el tornillo ② en el sentido de las agujas del reloj. Para bajar la hoja, gire el tornillo ② en el sentido contrario al de las agujas del reloj.
3. Apriete los dos tornillos  32-①.

PROFUNDIDAD DE LAS HOJAS

1. Afloje los 2 tornillos  33-①.
2. Mueva la hoja dentro de las ranuras en la base de los carros de la manera que necesite.
3. Apriete los 2 tornillos  33-①.

! Cuando haya regulado controle la verticalidad y horizontalidad de la hoja con un nivel de burbuja.

RUEDA DE CONTRAEMPUJE

1. Afloje los 2 tornillos  34-①.
2. Regule la altura, subiendo o bajando el soporte de la rueda  34-②.
- La rueda debe ser aproximada al perfil superior  34-③. Se aconseja interponer un espesor de 0,5 mm entre la rueda y el perfil. Quite el espesor cuando termine de regular.
3. Apriete el tornillo  34-①.

! Mueva las hojas a mano para comprobar que las ruedas de contraempuje se mueva libremente a lo largo de todo el recorrido. Controle que no haya puntos de fricción con la superficie del perfil de apoyo.

! Cuando finalice la instalación aplique en los cristales de las hojas los adhesivos FAAC suministrados con la puerta automática.

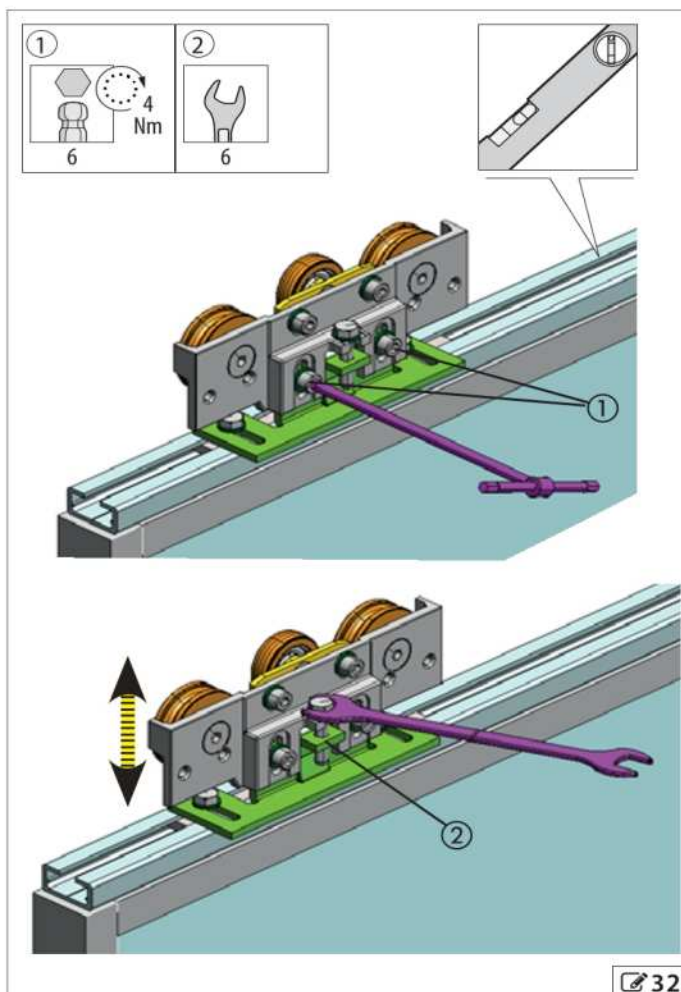

 32

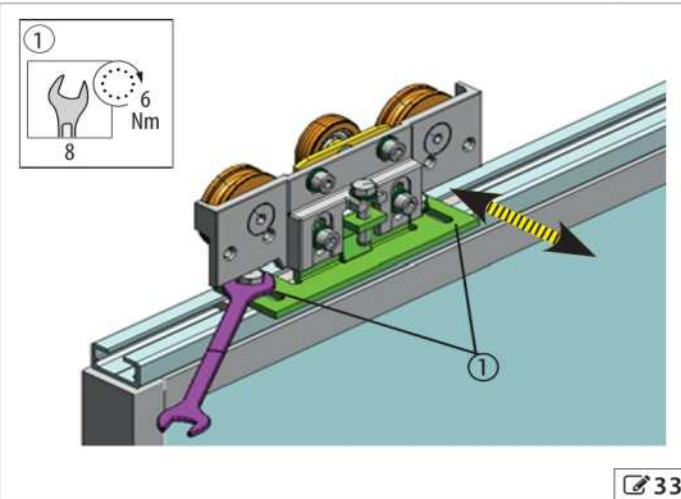

 33

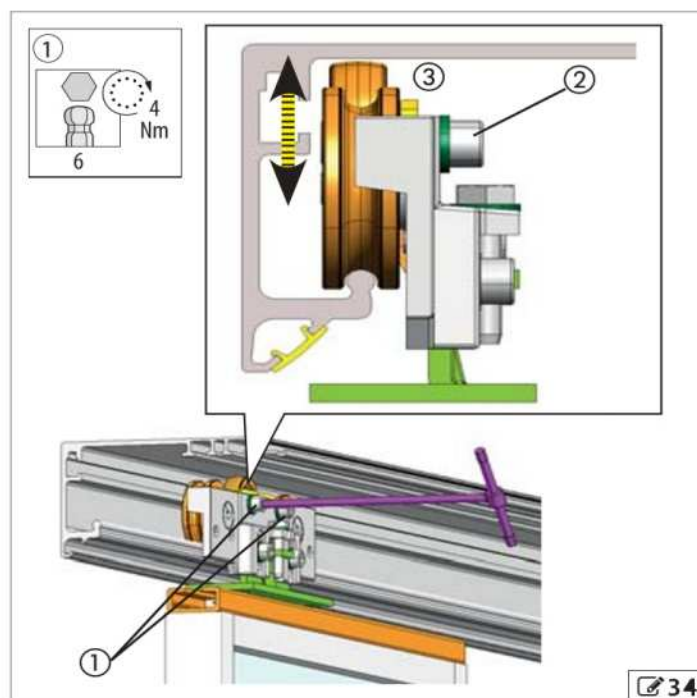

 34

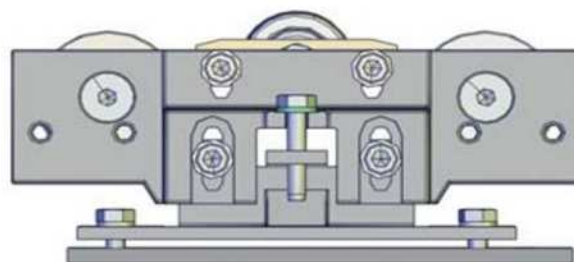

10. INSTALACIÓN DE LA HOJA DE CRISTAL

RIESGOS



EQUIPOS DE PROTECCIÓN INDIVIDUAL



HERRAMIENTAS NECESARIAS



Para la elevación manual, hay que prever 1 persona por cada 20 kg que deba levantarse.



Respete siempre el espesor del cristal = 10-11 mm.

1. El cristal debe perforarse como se indica 35-1.
2. Introduzca un casquillo en cada orificio del cristal 35-2.
3. Realice 2 orificios en los perfiles de la pinza 35-3-4.
4. Corte 2 trozos de junta para cristal con una longitud igual a L.
5. Perfore las juntas a la altura de los orificios presentes en el cristal 35-5.
6. Introduzca las 2 juntas en los perfiles 35-6.
7. Limpie el cristal; introdúzcalo en las pinzas.



Compruebe que la junta esté en su lugar.

8. Ensamble las pinzas siguiendo esta secuencia: introduzca en las 2 placas 9 los elementos 10 e 11.
9. Atornille los 2 pasadores 35-7.
10. El elemento 11 debe alinearse con los orificios de fijación del carro 36-3.
11. Introduzca 2 tornillos galvanizados de cabeza avellanada en los orificios 35-8.



El cristal se debe introducir completamente hasta que toque con las pinzas en su perfil superior. Si la pinza no agarra correctamente se corre el riesgo de que se caiga el cristal. Los dos perfiles de la pinza deben estar alineados.

- Instale cada una de las hojas tal como se describe a continuación.
12. Ajuste la rueda de contraempuje para impedir que caiga el carro.
 13. Coloque la placa inferior en la hoja de cristal.
 - Siga las cotas indicadas en los esquemas:
 - 63 - 52 para automatizaciones con hoja simple a la DERECHA
 - 64 - 53 para automatizaciones con hoja simple a la IZQUIERDA
 - 65 - 54 para automatizaciones con hoja DOBLE.
 14. Fije la placa inferior en la pinza de la hoja mediante los 2 tornillos 36-3.

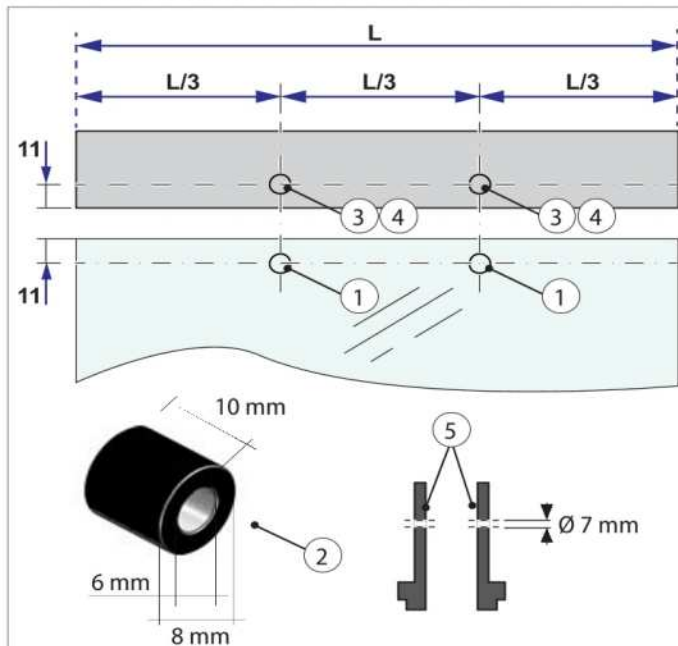

1	Ø 8.5 mm
2	casquillo Ø interno 6 mm Ø externo 8 mm
3	Ø 6.5 mm con abocinado de 45°
4	Ø 5.0 mm con roscado M6
5	Ø 7.0 mm
7	2 x M8
8	2 x M6

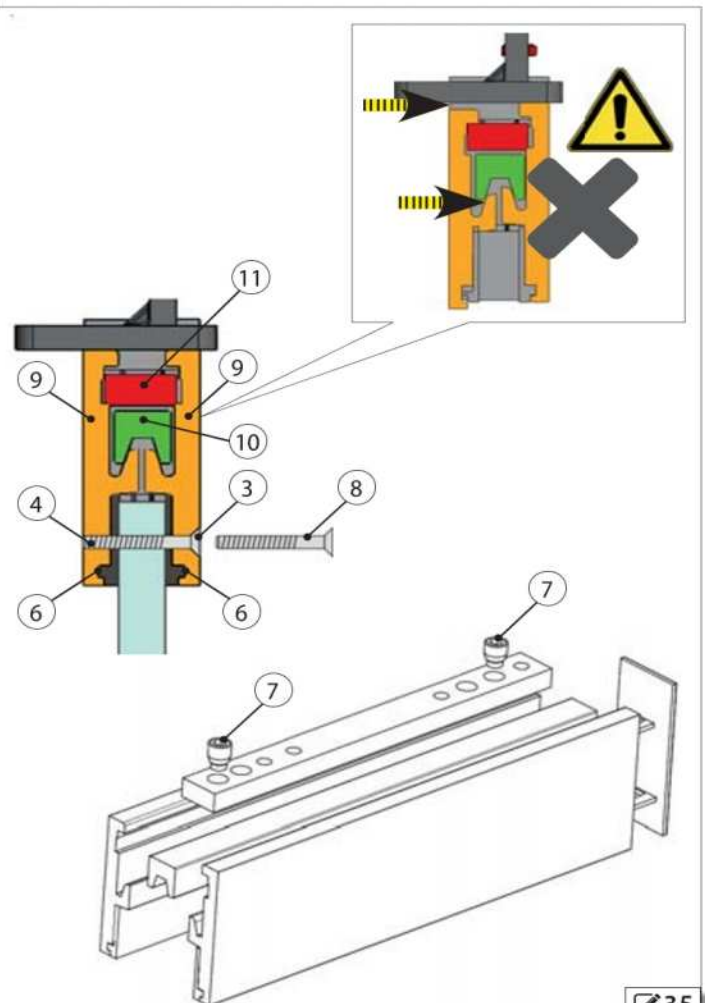
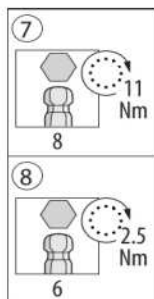



Para la elevación manual, hay que prever un número de personas adecuado para el peso de la hoja: 1 persona cada 20 kg que deba levantarse.



Utilice ventosas adecuadas para cristal.

15. Regule la rueda de contraempuje; véase  31).

16. Introduzca el perfil de cierre en los extremos  36-8).



Controle que la hoja esté vertical.

Cuando la hoja está abierta o cerrada, el patín debe estar completamente dentro del perfil inferior de la hoja.

La distancia entre el cristal y el patín inferior debe ser de 4 mm  36-9).



Cuando finalice la instalación aplique en las hojas de cristal los adhesivos FAAC suministrados con la puerta automática.

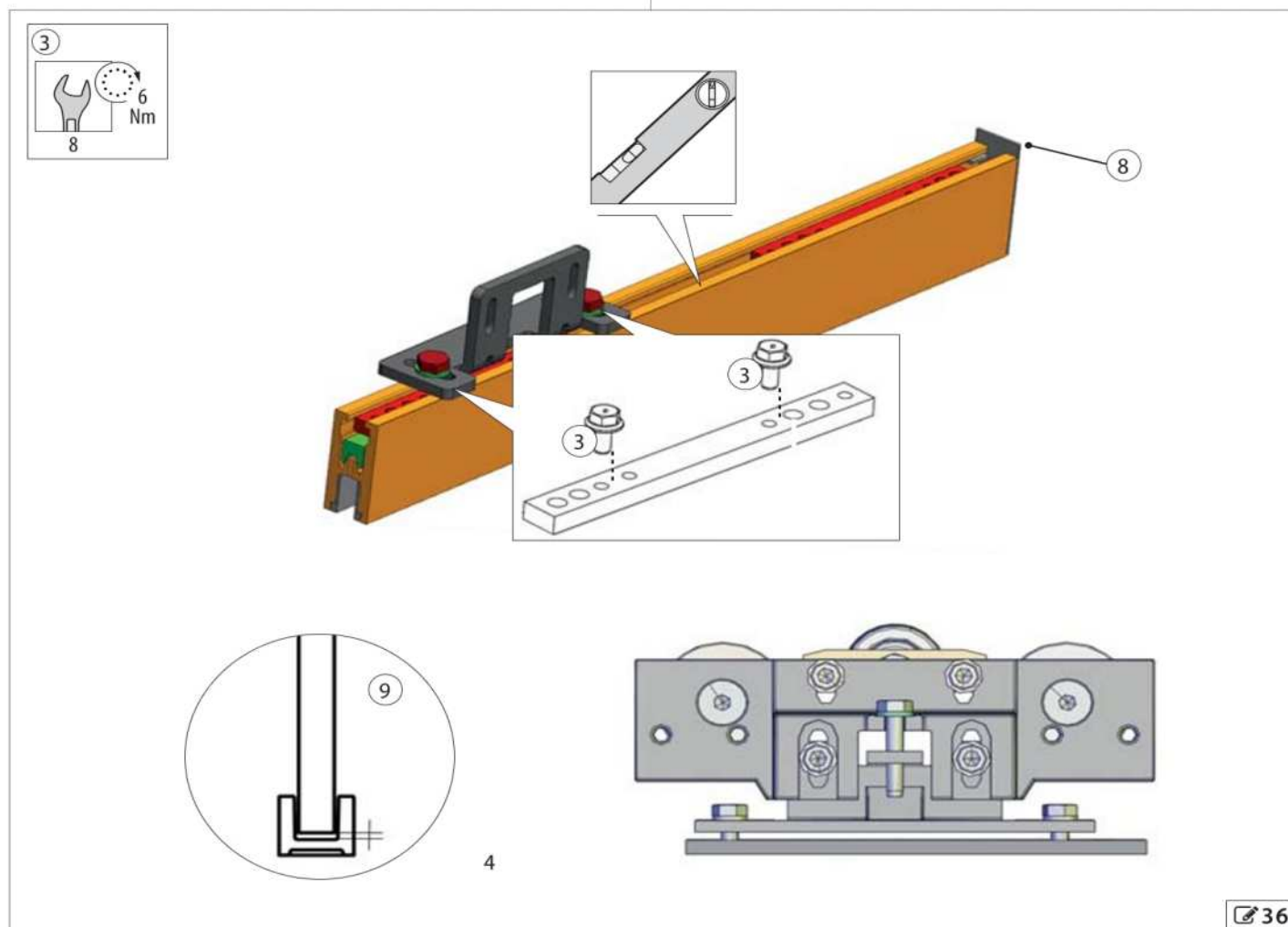

10.1 MONTE LAS ESCOBILLAS

Para automatizaciones con hoja doble: 37.

Para automatizaciones con hoja simple: 37.

Hoja doble

A

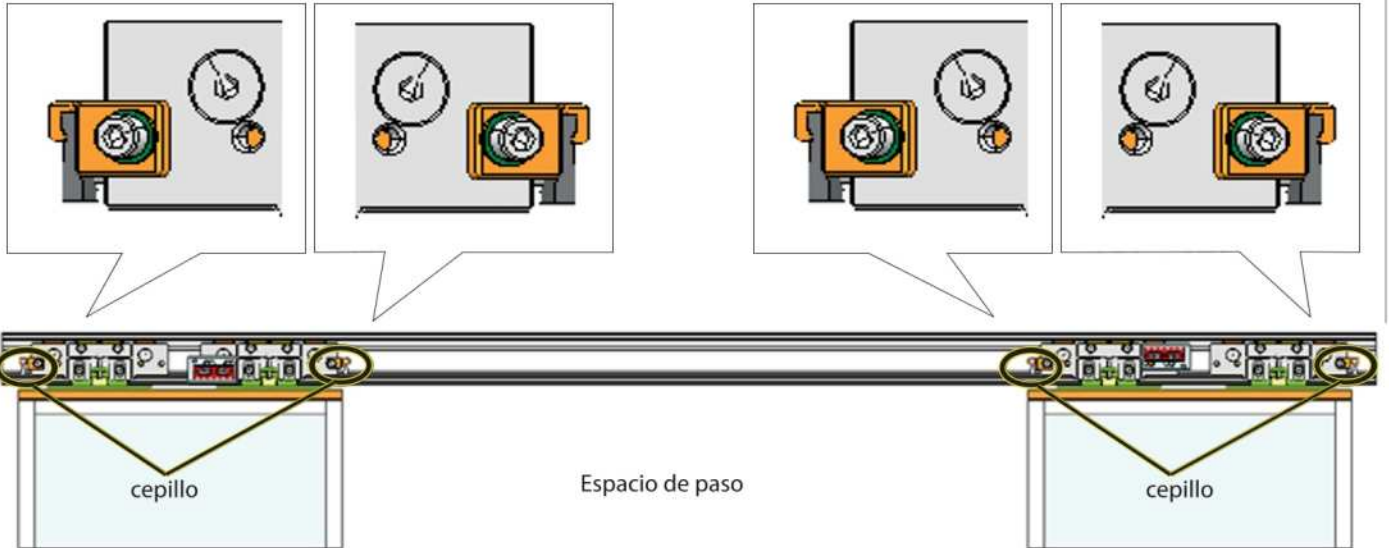

Hoja simple con apertura la izquierda

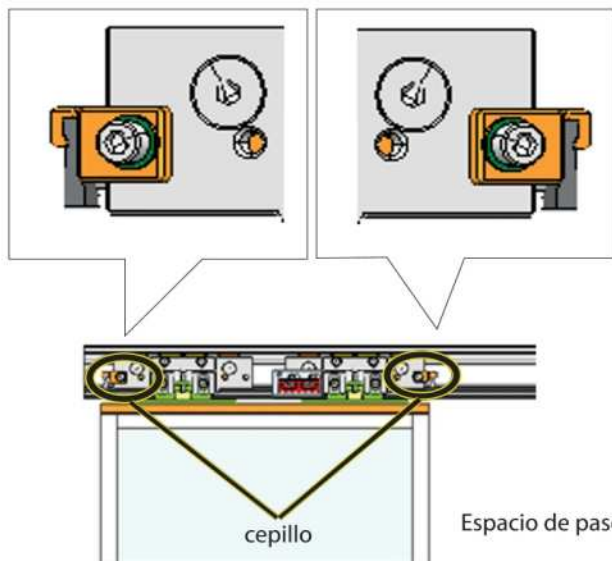

Hoja simple con apertura a la Derecha

B

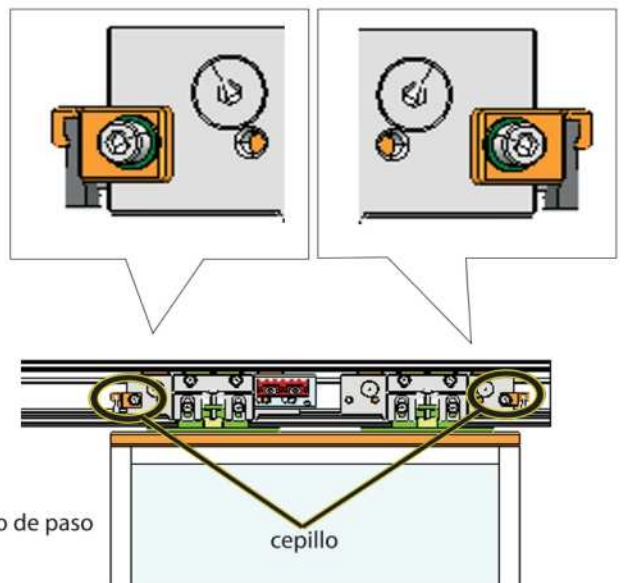

11. MONTAJE DE LA CORREA, EL CÁRTER Y LOS ACCESORIOS

RIESGOS



EQUIPOS DE PROTECCIÓN INDIVIDUAL



HERRAMIENTAS NECESARIAS

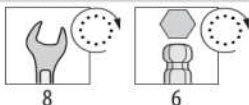

No introduzca las manos entre la polea y la correa ni entre la guía de deslizamiento y las ruedas de los carros.

11.1 MONTAJE DE LA CORREA

Cierre las hojas en la mediana (tope en cierre en caso de hoja simple). Desplace las hojas a mano y compruebe que se muevan sin saltos ni fricciones cuando efectúan la carrera.



Es obligatorio utilizar la correa FAAC para A1000

1. Introduzca un extremo de la correa alrededor de la polea del motor. Fije los dos extremos mediante los enganches 38(1) y tornillos 38(2).

2. Coloque el enganche ensamblado con la correa, en el carro. Siga el orden de colocación de 38 y fije mediante los tornillos 38-3.



En el caso de hoja doble, la unión de la correa se fija en el enganche inferior (en la hoja izquierda).

La dirección de apertura depende de cómo se ha colocado el enganche de la correa.

3. Coloque la correa también en la polea del segundo motor.

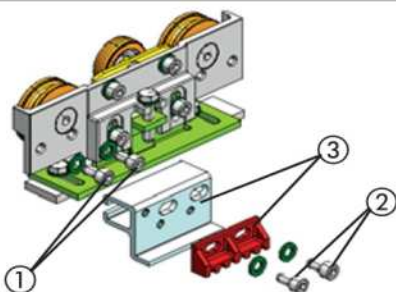

Hoja doble con $rM = 1$
(por defecto)

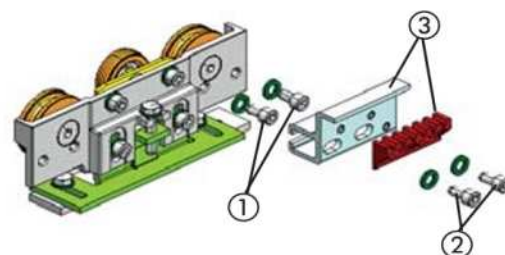

Hoja doble con $rM = -1$



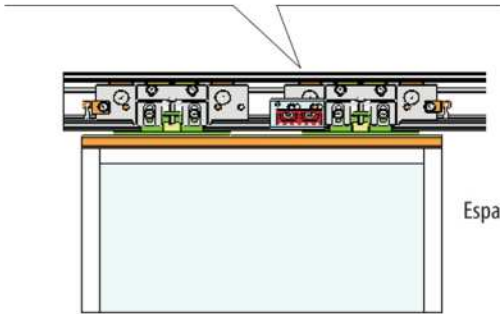
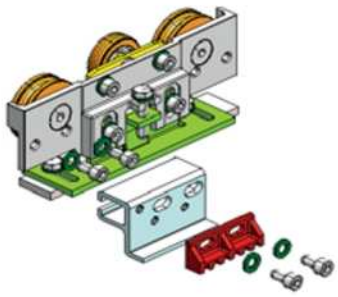

Espacio de paso

Hoja simple - apertura IZQ con rM = 1
 (Por defecto)
 Hoja simple - apertura DER con rM = -1

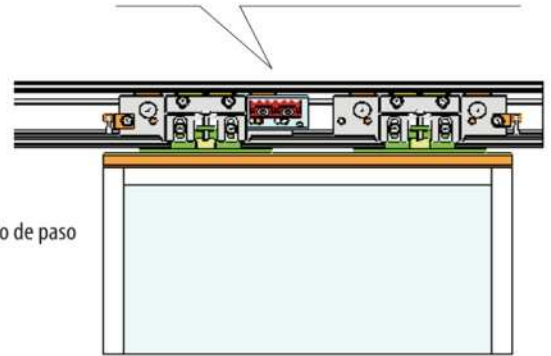
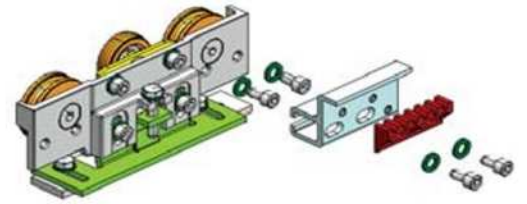

Espacio de paso

Hoja simple - apertura DER con rM = 1
 (Por defecto)
 Hoja simple - apertura IZQ con rM = -1

REGULACIÓN DE LA CORREA



Efectúe algunos movimientos manuales de apertura y cierre: la correa debe permanecer en el alojamiento en el tope de la polea.

Cuando la correa ya se ha instalado, mueva las hojas con cuidado para evitar el peligro de aplastarse los dedos entre las ruedas de los carros y la guía de deslizamiento y entre las polea y la correa.

HOJA SIMPLE CON APERTURA HACIA LA IZQUIERDA / HOJA DOBLE

1. Conecte el enganche de la correa al carro.
2. Aplique un peso de 1kg en el centro del tramo superior de la correa.
3. Regule la tensión de la correa hasta la medida que indica la flecha f que corresponde a las indicaciones de 9.
4. En caso de hoja doble: después de regular, monte el segundo enganche de la correa superior y conéctelo al carro.

Hoja simple - apertura a la izquierda



Espacio de paso

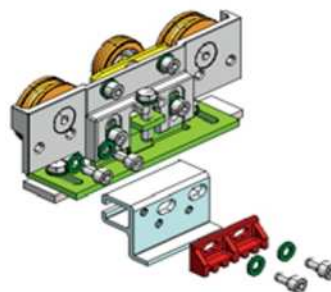

Hoja doble



Espacio de paso

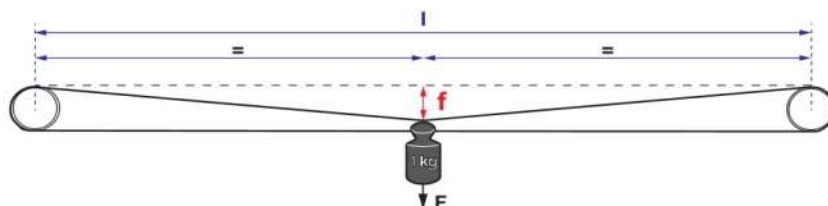

HOJA SIMPLE CON APERTURA A LA DERECHA

1. Conecte el enganche de la correa al carro.
2. Aplique un peso de 1 kg, en el centro del tramo inferior de la correa.
3. Regule la tensión de la correa hasta la medida que indica la flecha f que corresponde a las indicaciones de 9.

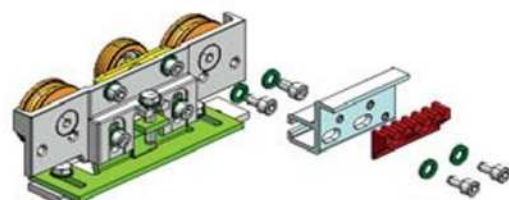
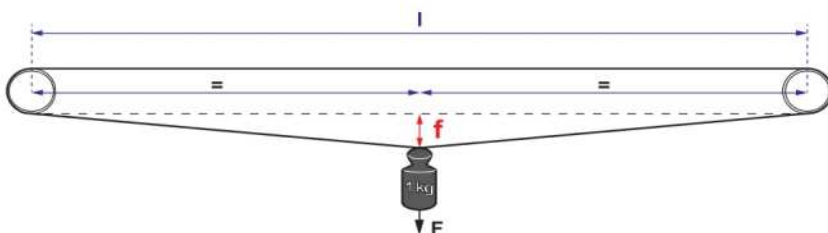





Hoja simple - apertura a la Derecha



Espacio de paso

11.2 TENSAR LA CORREA

1. Para tensar la correa correctamente proceda como se indica a continuación.
2. Afloje la tuerca  39-①.
3. Intervenga en el tornillo y el perno  39-② para tensar la correa o bien para aflojarla.
4. Cuelgue un peso de **1 kg** en el centro del tramo de correa inferior.
5. Mida el espacio que indica la flecha **f** y regule el tornillo  39-② con la llave hexagonal hasta la medida que se indica en la tabla.
6. Tras la regulación, apriete la tuerca  39-①.
7. Realice algunos ciclos y compruebe que la correa se queda en el tope de la polea del motor principal y la polea de inversión.



Controle atentamente que la correa permanezca en el tope de las poleas del motor principal y la polea de inversión.

8. En caso de que la correa no esté en el tope sobre las poleas, afloje los tornillos de fijación del estribo de la polea de inversión  39-③
9. Gire en el sentido de las agujas del reloj el estribo de la polea de inversión.
10. Apriete los tornillos de fijación estribo.
11. Realice de nuevo algunos ciclos y compruebe que la correa permanezca en el tope de la polea.



Cierre la puerta y compruebe que:

- el tope de cierre entre las dos hojas debe coincidir con la mediana del perfil de apoyo.
- debe poder realizarse la maniobra de apertura y cierre completa.

En caso de deformidad, controle la posición y la conexión correcta de los enganches de la correa.



Cuando la correa es nueva debe tensarse y regularse varias veces al cabo de los primeros 100 ciclos.

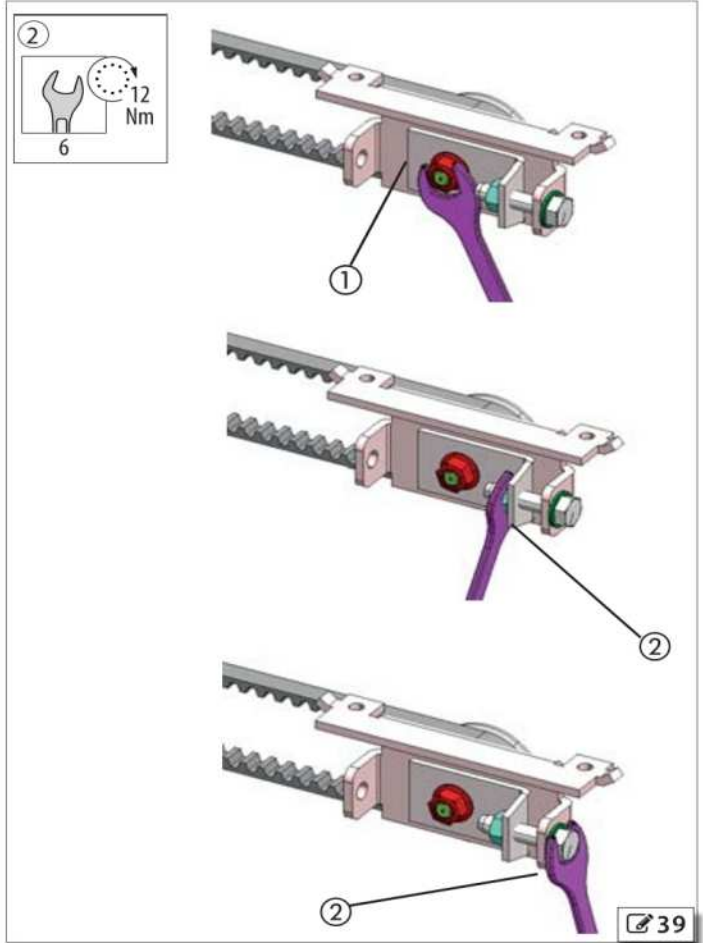

 9 Tensado de la correa A1000 (medidas en mm)

Hoja simple Derecha			Hoja simple a la Izquierda			Hoja doble		
Distancia entre ejes de las poleas (l)	Longitud correa	f	Distancia entre ejes poleas (l)	Longitud correa	f	Distancia entre ejes poleas (l)	Longitud correa	f
1000	2140	17	1000	2140	17	1250	2640	22
1080	2300	19	1080	2300	19	1320	2780	23
1160	2460	20	1160	2460	20	1390	2920	24
1240	2620	22	1240	2620	22	1460	3060	25
1320	2780	23	1320	2780	23	1530	3200	27
1400	2940	24	1400	2940	24	1600	3340	28
1480	3100	26	1480	3100	26	1670	3480	29
1560	3260	27	1560	3260	27	1740	3620	30
1640	3420	29	1640	3420	29	1810	3760	31
1720	3580	30	1720	3580	30	1880	3900	33
1800	3740	31	1800	3740	31	1950	4040	34
1880	3900	33	1880	3900	33	2020	4180	35
1960	4060	34	1960	4060	34	2090	4320	36
2040	4220	35	2040	4220	35	2160	4460	38
2120	4380	37	2120	4380	37	2230	4600	39
2200	4540	38	2200	4540	38	2300	4740	40
2280	4700	40	2280	4700	40	2370	4880	41
2360	4860	41	2360	4860	41	2440	5020	42
2440	5020	42	2440	5020	42	2510	5160	44
2520	5180	44	2520	5180	44	2580	5300	45
2600	5340	45	2600	5340	45	2650	5440	46
2680	5500	47	2680	5500	47	2720	5580	47
2760	5660	48	2760	5660	48	2790	5720	49
2840	5820	49	2840	5820	49			

11.3 REGULAR LAS PARADAS MECÁNICAS



Las regulación de las paradas mecánicas es indispensable para el funcionamiento correcto de la automatización.

Los carros debe llegar a tocar los bloqueos mecánicos colocados en el final de carrera en apertura y en cierre.

BLOQUEOS EN APERTURA

1. Afloje el tornillo 40-① para desbloquear el bloqueo mecánico.
2. Abra por completo la hoja 41-①.
3. Ponga en contacto el tapón de parada mecánica con el carro 41-②.
4. Apriete el tornillo para bloquear el bloqueo mecánico 40-①.

PARADAS EN CIERRE DE HOJA SIMPLE

Con la puerta cerrada, el carro debe estar tocar el tope en el bloqueo mecánico.

1. Afloje el tornillo para desbloquear el bloqueo mecánico 40-①.
2. Cierre la hoja.
3. Ponga en contacto el tapón de parada mecánica con el carro 41-②.
4. Apriete el tornillo para bloquear el bloqueo mecánico 41-①.

PARADAS EN CIERRE DE HOJA DOBLE



En las automatizaciones con hoja doble, las hojas deben cerrarse coincidiendo con la mediana del travesaño.

1. Lleve las hojas a la posición de puerta cerrada.
2. Controle, para cada hoja, que el carro se encuentre en el tope con el tapón de parada en posición de cierre.

Si es necesario regular:

3. Ponga en contacto el tapón de parada mecánica con el carro 42-①.
4. Apriete el tornillo para bloquear el bloqueo mecánico 40-①.

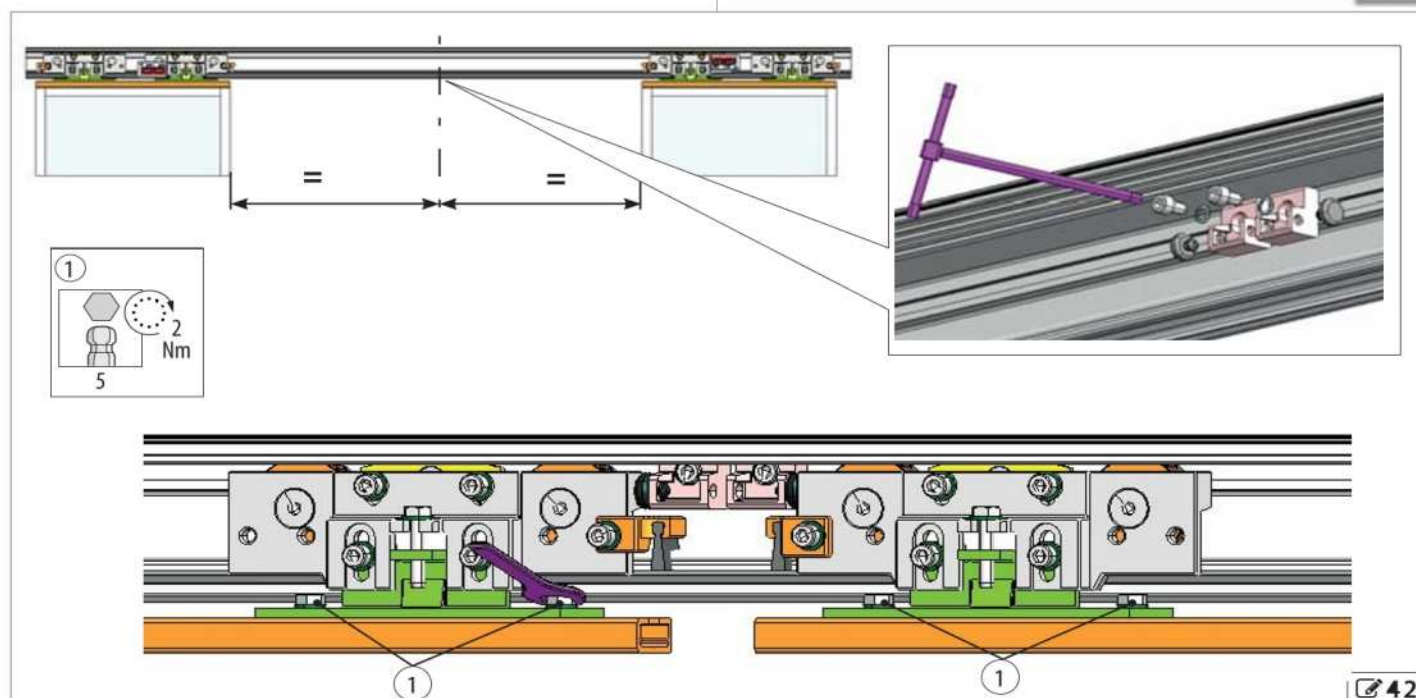
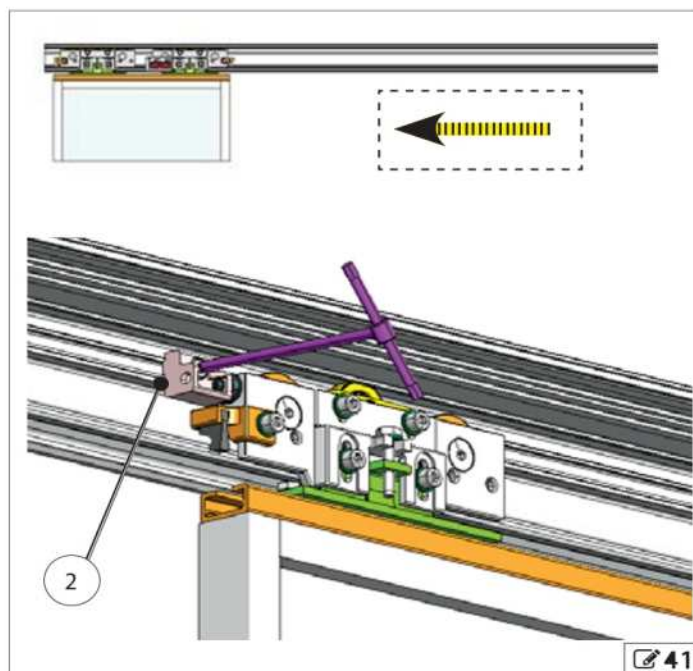
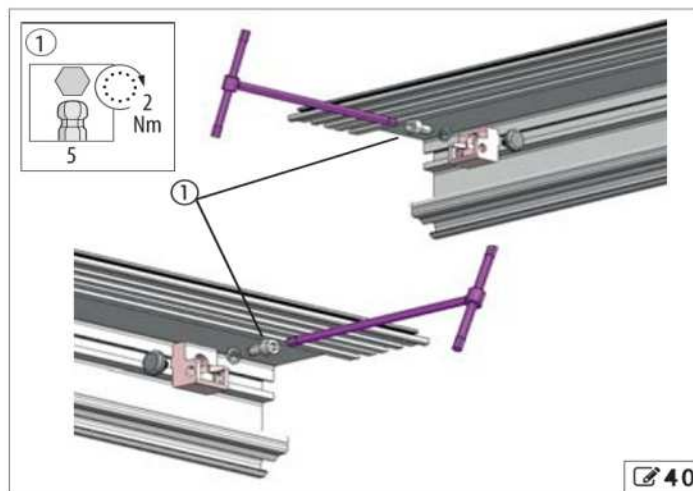

11.4 MONTAJE DE LOS COSTADOS LATERALES

Los costados laterales permiten asegurar el cárter en posición cerrada.



En ausencia de los costados laterales, hay que utilizar los estribos de fijación del cárter.

1. Predisponga 6 placas en el perfil de apoyo (en caso de perfiles de longitud superior a 3 m) 43-1.
2. Usa los costados laterales para el cárter H100 o para el cárter H140 en los extremos del perfil de apoyo.
3. Fije cada uno de los costados con los 3 tornillos que se le suministran 44-2.



Utilice al menos un estribo central 46-2 en caso de perfiles de longitud superior a 3 m.

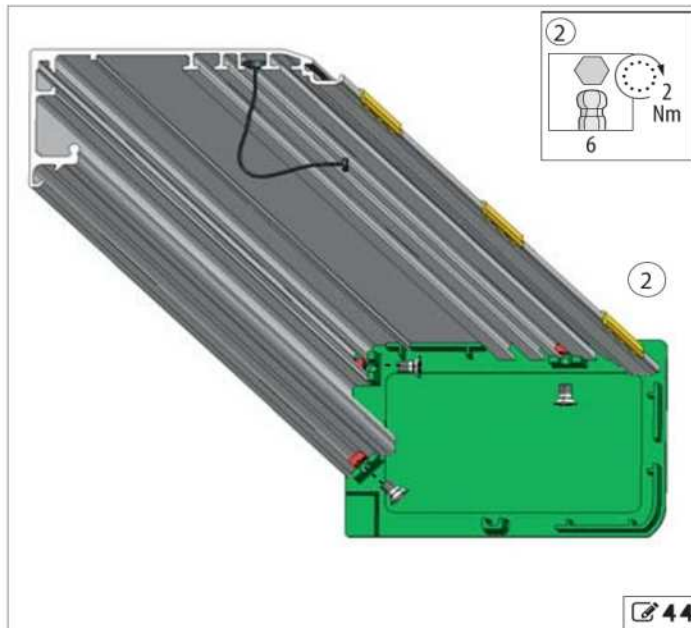

11.5 MONTAJE DE LAS BRIDAS PARA EL CÁRTER



En ausencia de los costados laterales, los estribos permiten asegurar el cierre del cárter.



Hay estribos disponibles para cárteres H100.

Se recomienda utilizar un estribo central en caso de perfiles de longitud superior a 3 m.

1. Predisponga 2 placas 45-1 en el perfil de apoyo (en caso de perfiles de longitud superior a 3 m, es necesario añadir una tercera placa).
2. Monte los estribos y fijelos con los tornillos que se le suministran 46-2.

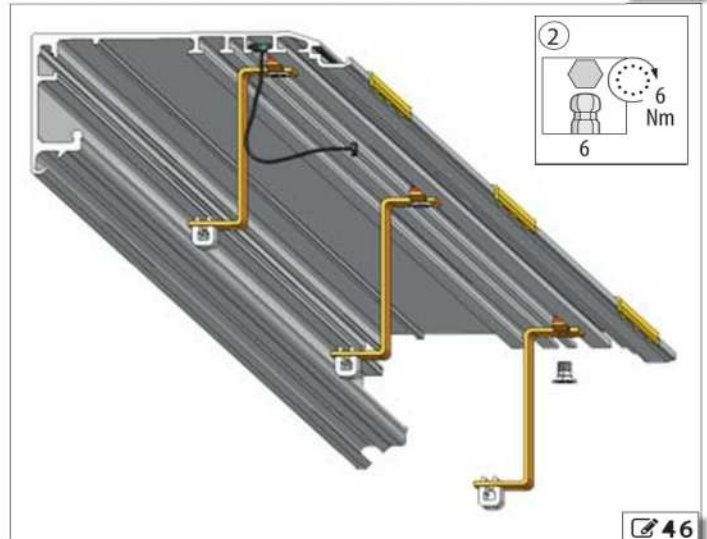

11.6 MONTAJE DEL CÁRTER DE CIERRE



En el perfil debe estar:

- los cables paracaídas
- los separadores
- los soportes laterales o las bridas de fijación del cárter

1. Coloque el cárter en el perfil o .
2. Bloquee el cárter abierto -②③ (suba y luego empuje dentro el perfil).
3. Fije los cables paracaídas al cárter -⑤ y cierre el cárter.



Los cables paracaídas debe estar correctamente colocados para proteger del riesgo de caída accidental del cárter.

Pulse levemente el cárter para introducir los bloqueos en los estribos o en los laterales -④ o -④.



Los cortes en el cárter permiten adaptarlo a los varios espesores de hoja. Los puntos de rotura -⑥ permiten eliminar la parte de perfil que sobra.

Instalación del cárter.

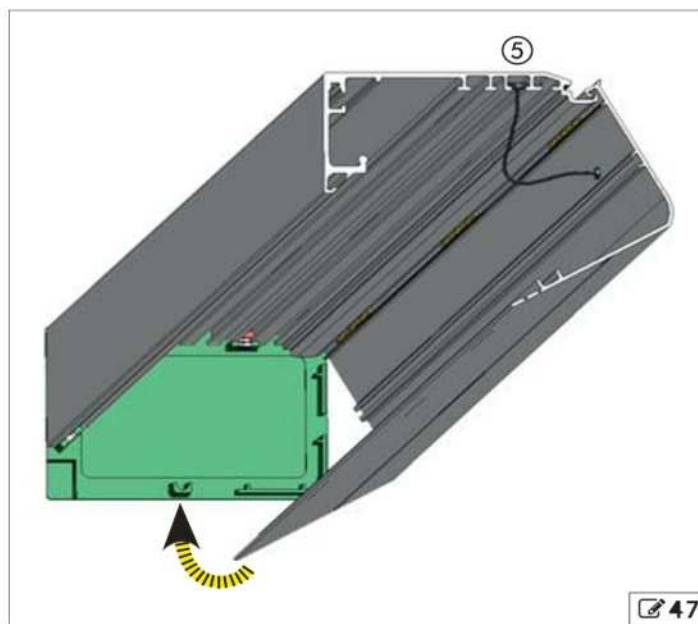

47

Instalación con costados laterales y estribo central.

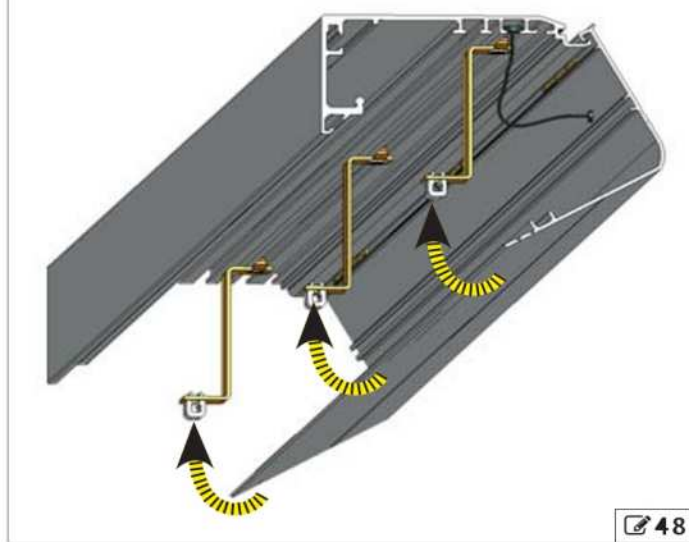

48

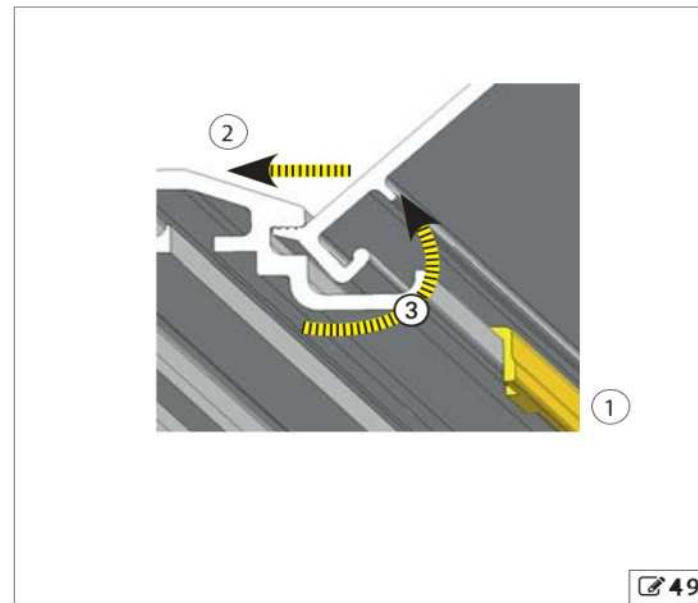

49

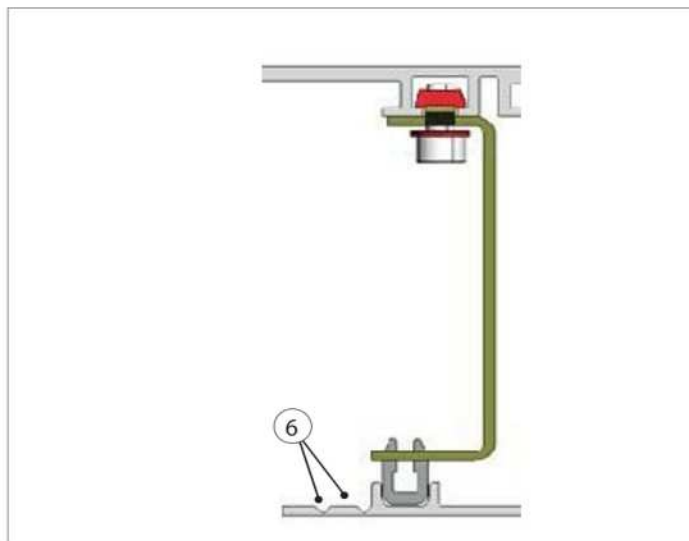

6

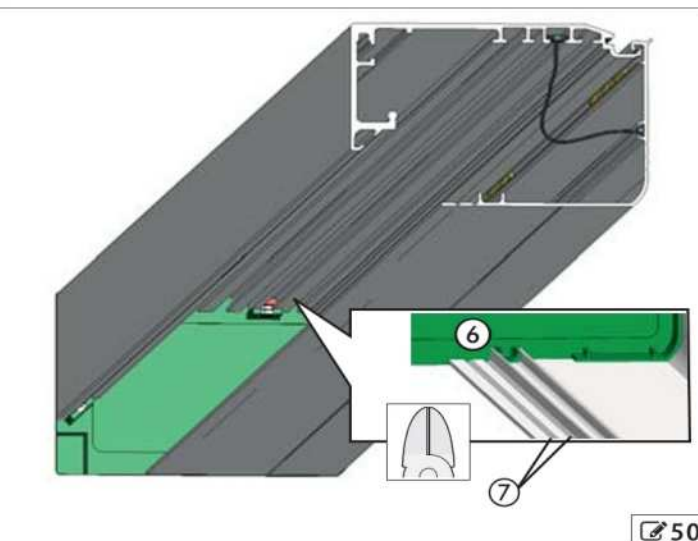

6

7





50

④



Traducción del manual original

ESPAÑOL

11.7 MONTAJE DEL BLOQUEO DEL MOTOR XB LOCK

1. Instale el bloqueo del motor apoyándolo sobre el cuerpo del motor y fijándolo con los 2 tornillos M5  51-3.
2. Cierre las hojas.
3. Empuje la palanca a mano  52-1 hacia el eje del motor. Compruebe que se acople correctamente.
4. Compruebe moviendo la palanca de bloqueo del motor que haya holgura entre el acoplamiento del eje del motor y del bloqueo del motor  52-2. En caso contrario ajuste como se indica a continuación.  53-3.
5. Fijar el bloqueo del motor con los 2 tornillos M5  51-3.

11.8 REGULAR EL BLOQUEO DEL MOTOR XB LOCK

1. Afloje los dos tornillos  53-3 que unen el enganche de la correa al carro de movimiento (en ambos carros en caso de hoja doble).
2. Mueva un poco el enganche de la correa en sentido horizontal hasta que haya la holgura necesaria entre el acoplamiento del eje del motor y el bloqueo del motor, moviendo la palanca de bloqueo del motor  51-2.
3. Bloquee de nuevo los tornillos que aflojó previamente.

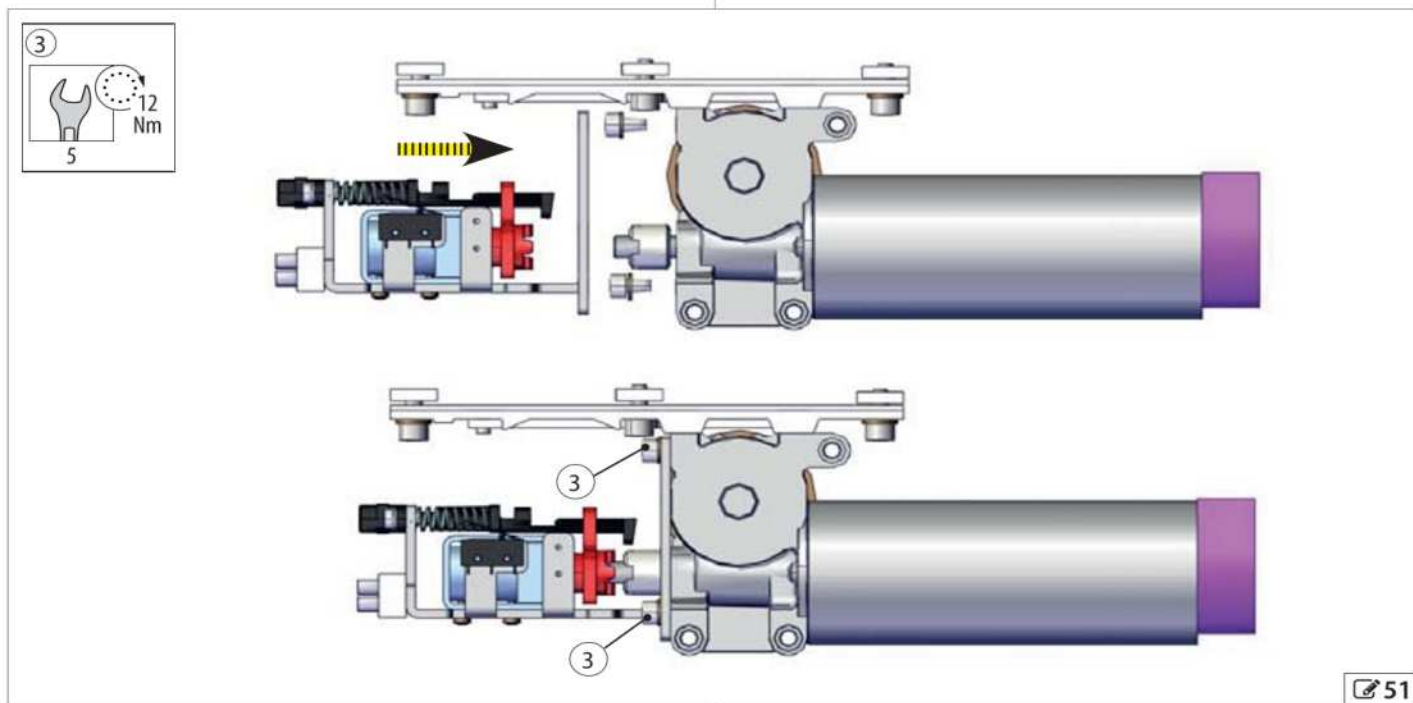

 51

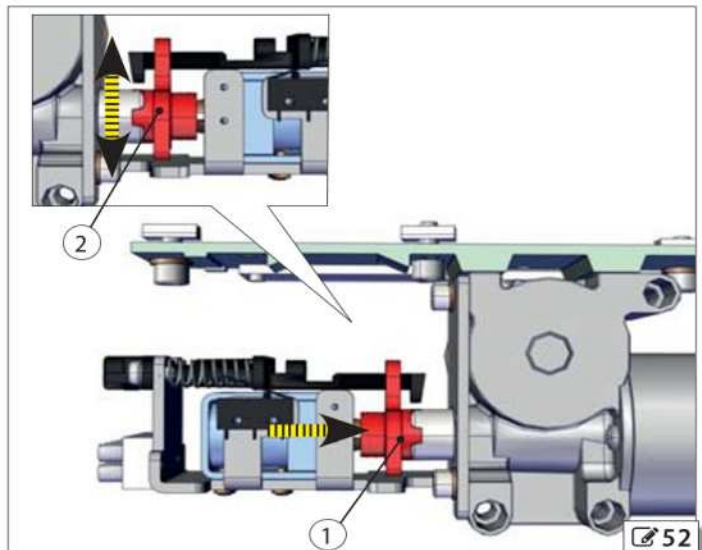

 52

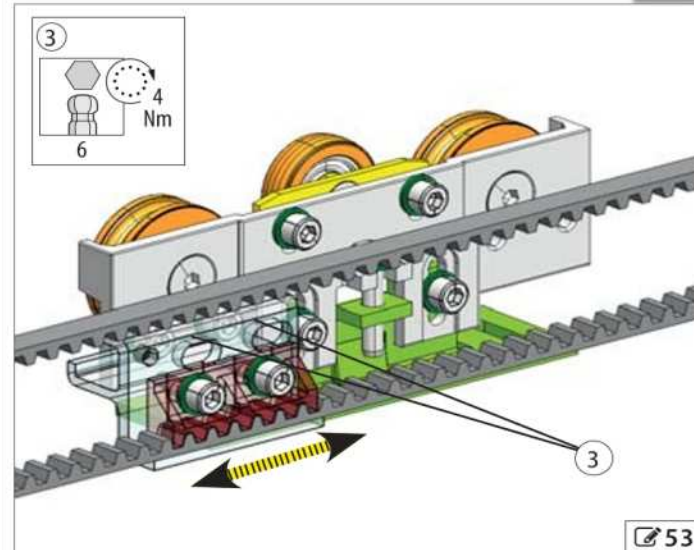

 53

11.9 MONTAJE DE LAS GUÍAS DE INTRODUCCIÓN DE LOS CABLES



Las guías impiden interferencias entre los cables y las partes en movimiento.

Instale las guías para pasar los cables eléctricos dentro del perfil de apoyo (54-① y ②).

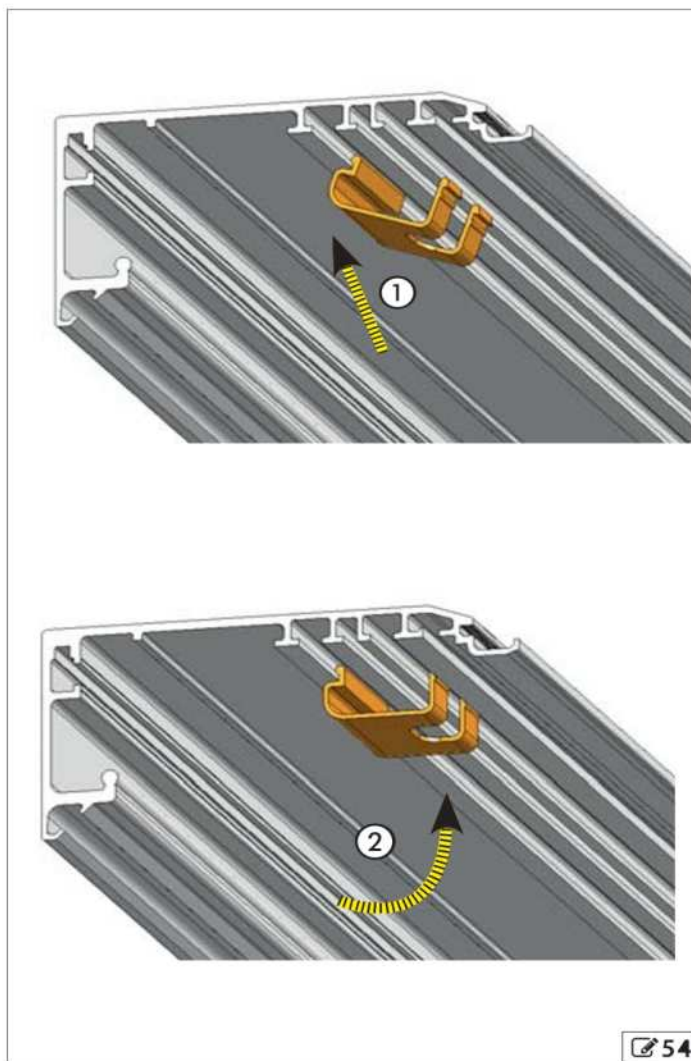

12. MANTENIMIENTO



Para mantener las condiciones de seguridad y de eficiencia de funcionamiento y para reducir los fallos y los malos funcionamientos, deben realizarse las operaciones de mantenimiento ordinario y las sustituciones periódicas que se indican en **10**.

EL MANTENIMIENTO ORDINARIO debe efectuarse cada 6 meses.



La periodicidad de las sustituciones se indica en base al número de ciclos de maniobra para los componentes sometidos a desgaste; en años para los componentes que pueden sufrir deterioro.



Todas las operaciones de mantenimiento deben realizarse solo por personal técnico-profesional.

Solo el instalador/encargado de mantenimiento está autorizada para abrir el cárter de acceso al compartimento de la automatización.

10 Programa de mantenimiento y sustituciones

MANTENIMIENTO ORDINARIO

OPERACIÓN		
Control de la fijación de la automatización a la pared	controle que se fije a la pared de modo correcto el perfil de apoyo en caso de instalación con Travesaño autoportante: compruebe los tornillos de fijación del perfil de soporte	28
Control de la fijación del motor y de la polea de inversión	controle los tornillos de fijación de los motores en el perfil de apoyo	22
Control de los carros	controle los tornillos de fijación a la hoja	30
	controle y regule las ruedas de contraempuje de los carros y los tornillos de profundidad y la altura de la hoja	31
Control de los bloqueos mecánicos	controle la posición de los bloqueos mecánicos y los tornillos de fijación	20
Control de la tensión de la correa	controle la tensión de la correa	37
Limpieza	limpiar: Guía de deslizamiento; Patín de la guía inferior; Carros	46
Control funcional de la instalación	realice los controles y las intervenciones necesarias para asegurar la integridad de la estructura portante y de los marcos de las hojas	16
	realice las comprobaciones funcionales	47

SUSTITUCIONES PERIÓDICAS

PARTE/Componente	PERIODICIDAD		Sustitución
	Ciclos de maniobra	Tiempo (años)	
Motor	1 000 000	--	Recomendada / Obligatoria Recomendada
Polea de inversión	1 000 000	--	Recomendada
Patín de la guía inferior	2 000 000	--	Obligatoria
Carros	2 000 000	--	Obligatoria
Correa	1 000 000	5	Obligatoria
Topes mecánicos	2 000 000	5	Obligatoria
Cables paracaídas	--	5	Obligatoria
Pila de emergencia	--	1	Recomendada

12.1 CÁLCULO ESTIMADO DE LOS CICLOS REALIZADOS

En caso de fallo de la tarjeta E1SL con la consiguiente pérdida del contador de ciclos con código de error 53, debe realizar un cálculo aproximado del número de ciclos que se han realizado hasta ese momento, desde la última intervención.

R1 = número de días que han transcurrido desde la última intervención para sustituir el motor (consulte el REGISTRO DE LA INSTALACIÓN)

R2 = número de horas de funcionamiento diarias

R3 = tiempo de ciclo de la puerta (tiempo de apertura + pausa + tiempo cierre)



El instalador debe ser el responsable de indicar los parámetros R1, R2 y R3

Calcule:

$$R4 = R1 * R2 * 3600$$

Calcule el **NÚMERO DE CICLOS ESTIMADO:**

$$R4 / R3$$

Después introducir desde SDK EVO en el menú 5 Contador de ciclos, sección Mantenimiento **44**, el valor calculado de los ciclos.

12.2 SEGURIDAD DEL ENCARGADO DE MANTENIMIENTO

RIESGOS



EQUIPOS DE PROTECCIÓN INDIVIDUAL



HERRAMIENTAS NECESARIAS

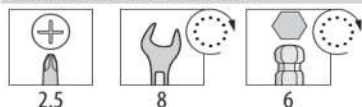

Antes de cualquier operación de mantenimiento, interrumpa la alimentación eléctrica y desconecte la batería de emergencia.



El instalador/encargado de mantenimiento debe seguir las instrucciones y las recomendaciones para la seguridad que le proporciona este manual. Señale los trabajos de mantenimiento en curso e impida el acceso al área. No dejar la zona de trabajo sin vigilancia.

La zona de trabajo debe mantenerse en orden y debe limpiarse de cualquier residuo al finalizar el proceso de mantenimiento.

No modificar o reparar ningún componente de los motores.

Las reparaciones deben realizarse solo por un Centro de Reparaciones Autorizado.



La garantía queda invalidada en caso de alteración de los componentes. Para realizar las sustituciones, use solo repuestos originales FAAC.



Las baterías y los componentes electrónicos no deben eliminarse como residuos domésticos, sino que deben ser entregados a los centros autorizados para su eliminación y el reciclaje.

12.3 SUSTITUCIONES

Para 2 millones de ciclos

1. Quite la correa después de haberla liberado de los enganches de la hoja.
2. Extraiga el motor de su soporte después de haber quitado los tornillos 55-1.
3. Afloje los tornillos 56-1 de cada uno de los carros y baje las hojas hasta que se apoyen en el suelo con el tornillo 2.
4. Libere las hojas de los carros quitando los tornillos 56-1.
5. Vuelva a colocar provisionalmente las hojas, usando todas las precauciones para evitar peligros de caída.
6. Afloje el tornillo 56-3 y baje la rueda de contraempuje para quitar cada uno de los carros.
7. Retirar los bloqueos mecánicos.
8. Quite el patín de la guía inferior.
9. Monte el nuevo patín 29.
10. Monte el nuevo motor en su soporte correspondiente.
11. Apriete los tornillos 55-1-2-3.
12. Monte los nuevos bloqueos mecánicos 20.
13. Monte los nuevos carros en las hojas 30.
14. Instale y regule las hojas 30 31.
15. Monte y regule la nueva correa 35 37.
16. Regule los nuevos topes mecánicos 20.

Para 1 millón de ciclos

Realice los pasos 1, 2, 11, 12, 13, 18 de la secuencia para 2 millones de ciclos.

Sustitución de la correa

Realice solo los pasos del 1 al 9 de la secuencia durante 2 millones de ciclos.

Sustitución de los bloqueos mecánicos

Realice solo los pasos del 7 al 19 de la secuencia durante 2 millones de ciclos.

Sustitución de los cables paracaídas

1. Saque los cables paracaídas del cárter.

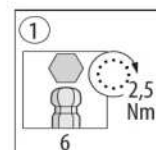

Motor



Polea de inversión

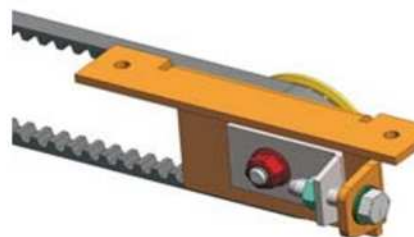

55

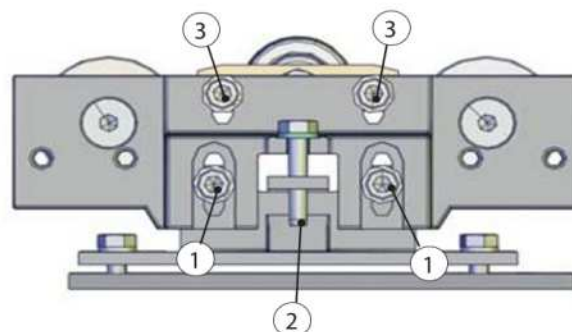

56

2. Monte los nuevos cables 22 y 41.

Sustitución de la batería de emergencia



Antes de proceder, interrumpa la alimentación eléctrica.

1. Desconecte la batería de la tarjeta E1SL.
2. Desenrosque los 2 tornillos con arandela 57-① y desmonte la batería.
3. Monte la nueva batería 57-①.
4. Conecte la batería a la tarjeta E1SL.

Sustitución de la tarjeta electrónica



Antes de cualquier operación, interrumpa la alimentación eléctrica y desconecte la batería de emergencia.



Se recomienda efectuar las operaciones de descarga de los datos en la memoria USB para actualizar sucesivamente (Upload) la nueva tarjeta 46.

1. Elimine todas las conexiones.
2. Quite el tornillo 58-① y el tornillo con arandela 58-②.
3. Saque la tarjeta del soporte.
4. Introduzca la nueva tarjeta en su alojamiento 58-③.
5. Fije con el tornillo ① y con el tornillo ② con arandela ④.



La arandela 58-④ asegura la puesta a tierra de la tarjeta.

6. Vuelva a conectar todas las conexiones.
7. Realice la programación de la nueva tarjeta.



Si dispone de los archivos de programación que se han guardado previamente en la memoria USB, lleve a cabo la actualización (Upload) 46.

8. Realice el SETUP 46.

Sustitución de los fusibles



Antes de cualquier operación, interrumpa la alimentación eléctrica y desconecte la batería de emergencia.

1. Para quitar los fusibles F1 presione y gire en el sentido contrario al de las agujas del reloj. Para quitar los fusibles F2 y F3 haga palanca suavemente con un destornillador.
2. Monte el nuevo fusible.



Utilice solo los fusibles indicados 59.

12.4 LIMPIEZA



Antes de cualquier operación de mantenimiento, interrumpa la alimentación eléctrica y desconecte la batería de emergencia.

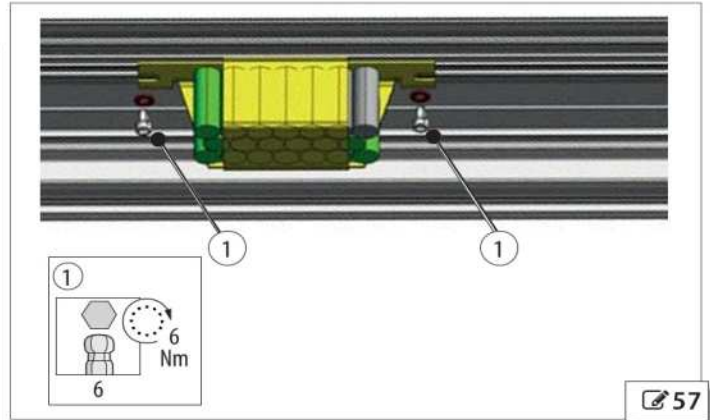

57

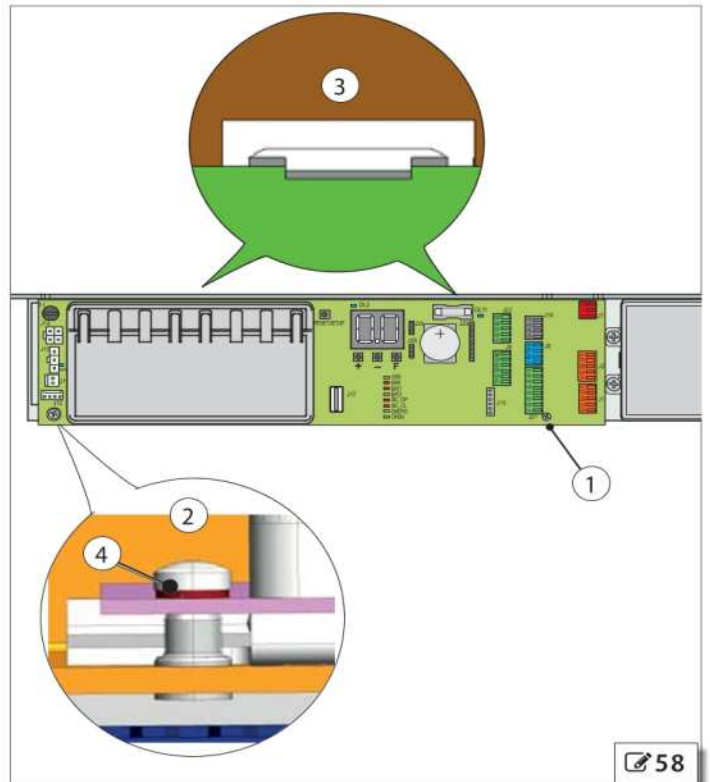

58

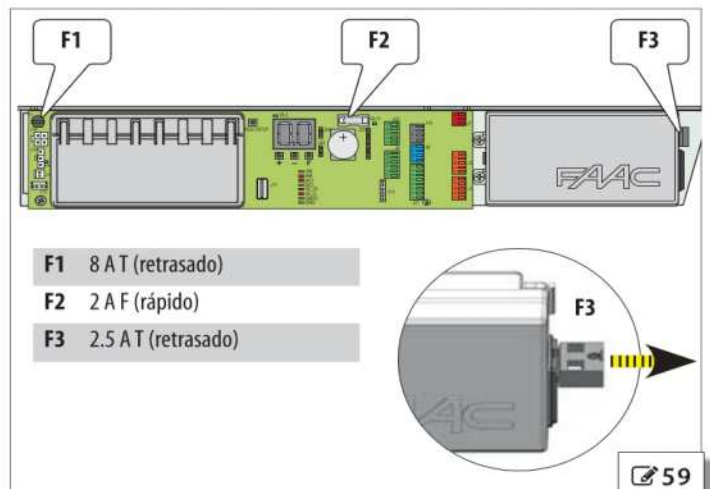

59



Antes de limpiar espere a que se hayan enfriado los componente que pueden sobrecalentarse.

NO utilice detergentes en los dispositivos ópticos ni en las pantallas electrónicas (ej. lentes de las fotocélulas).

No moje las partes. En especial, no moje nunca las conexiones ni los componentes eléctricos.

NO use nunca chorros de agua ni de aire directos ni para limpiar ni para secar.

Después de limpiarlos, compruebe que todos los componentes estén secos.

Use trapos suaves limpios para quitar el polvo. Moje un poco el trapo para eliminar la suciedad. Seque las partes con trapos suaves, secos y limpios.

Para las partes difíciles donde no es fácil llegar, use pinceles de cerdas suaves.

Productos de limpieza de las partes de plástico

Excepto los dispositivos ópticos y las pantallas electrónicas se admiten soluciones de agua y detergente neutro (con concentración como la indicada por el fabricante). Use los detergentes a temperatura ambiente (máximo a 30 °C).

NO utilice soluciones alcalinas, ácidas o básicas, benceno, ácido acético, disolventes de cualquier tipo: estos productos podrían dañar las superficies de los materiales.

Productos para limpiar las partes de acero o de aluminio

Se admiten soluciones de agua y detergente neutro (con las concentraciones que se indican en el envase del detergente). Alcohol desnaturalizado al 95% diluido al 50%. En caso de suciedad grasa, use soluciones de alcohol Isopropílico al 70%.

NO utilice soluciones de ácido acético, ácidas o básicas o alcohol etílico.

12.5 COMPROBACIONES DE FUNCIONAMIENTO



Conecte la alimentación eléctrica y la batería de emergencia solo después de haber ordenado la zona.

En caso de fallos o de funcionamientos incorrectos, consulte de  **47** a  **47**.

Realice algunas maniobras para comprobar el correcto funcionamiento:

- maniobras realizadas correctamente según la lógica y las regulaciones configuradas
- movimientos de las hojas regular y sin saltos
- desaceleraciones al final de carrera realizadas correctamente
- acercamiento sin golpes en los topes en apertura y en cierre
- funcionamiento normal del bloqueo del motor en el Motor_1 (si está presente)
- eficiencia de la batería de emergencia: interrumpa la alimentación eléctrica y compruebe que la puerta abra y se bloquee abierta (condición de seguridad)
- eficiencia de los detectores de seguridad (el campo del radar debe estar libre y debidamente calculado según el flujo de paso)
- funcionamiento del botón de EMERGENCIA (si está presente) y de los demás accesorios que pueda haber instalados

13. ELIMINACIÓN

Después de desmontar la automatización, elimine los materiales siguiendo las indicaciones de la normativa vigente sobre eliminación de residuos.



ATENCIÓN

Las baterías y los componentes electrónicos no deben eliminarse como residuos domésticos, sino que deben ser entregados a los centros autorizados para su eliminación y reciclaje.



14. ANEXOS A1000

11 Pesos de la automatización A1000

Hoja simple			
Vp	l	Peso del perfil de apoyo	Peso TOTAL
[mm]	[mm]	[kg - valores aproximados]	[kg]
700	1500	9	21
800	1700	10	22
900	1900	12	23
1000	2100	13	24
1100	2300	14	25
1200	2500	15	26
1300	2700	16	27
1400	2900	17	29
1500	3100	19	30
1600	3300	20	31
1700	3500	21	32
1800	3700	22	33
1900	3900	23	34
2000	4100	24	35
2100	4300	26	37
2200	4500	27	38
2300	4700	28	39
2400	4900	29	40
2500	5100	30	41
2600	5300	31	42
2700	5500	32	43
2800	5700	34	45
2900	5900	35	46
3000	6100	36	47

Hoja doble			
Vp	l	Peso del perfil de apoyo	Peso TOTAL
[mm]	[mm]	[kg - valores aproximados]	[kg]
800	1700	11	24
900	1900	12	25
1000	2100	13	27
1100	2300	14	28
1200	2500	15	29
1300	2700	16	30
1400	2900	18	31
1500	3100	19	32
1600	3300	20	33
1700	3500	21	34
1800	3700	22	36
1900	3900	23	37
2000	4100	24	38
2100	4300	26	39
2200	4500	27	40
2300	4700	28	41
2400	4900	29	42
2500	5100	30	44
2600	5300	31	45
2700	5500	32	46
2800	5700	34	47
2900	5900	35	48
3000	6100	36	49

12 Posiciones de los componentes en el travesaño

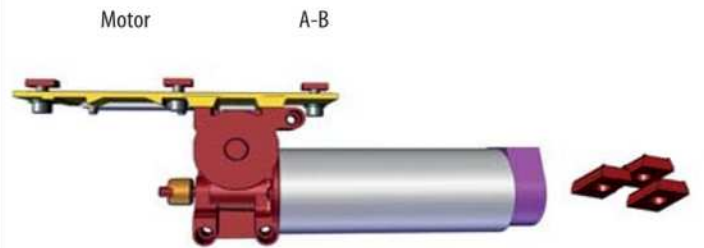
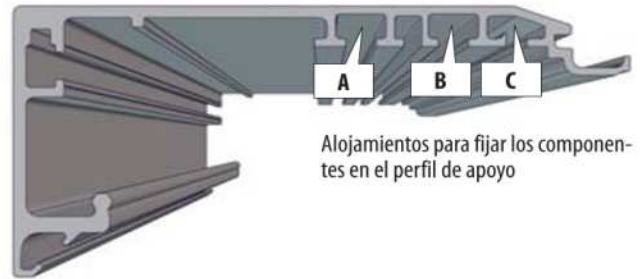

Módulo tarjeta B



Polea de inversión A



Batería de emergencia A

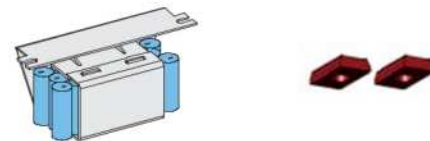

Bridas de fijación cárter B y cables paracaídas C



Desbloqueo interno (componente opcional) A



14.1 ESQUEMAS DE INSTALACIÓN

A1000 CON 2 HOJAS TK20 CORREDERAS Y 2 HOJAS FIJAS LATERALES

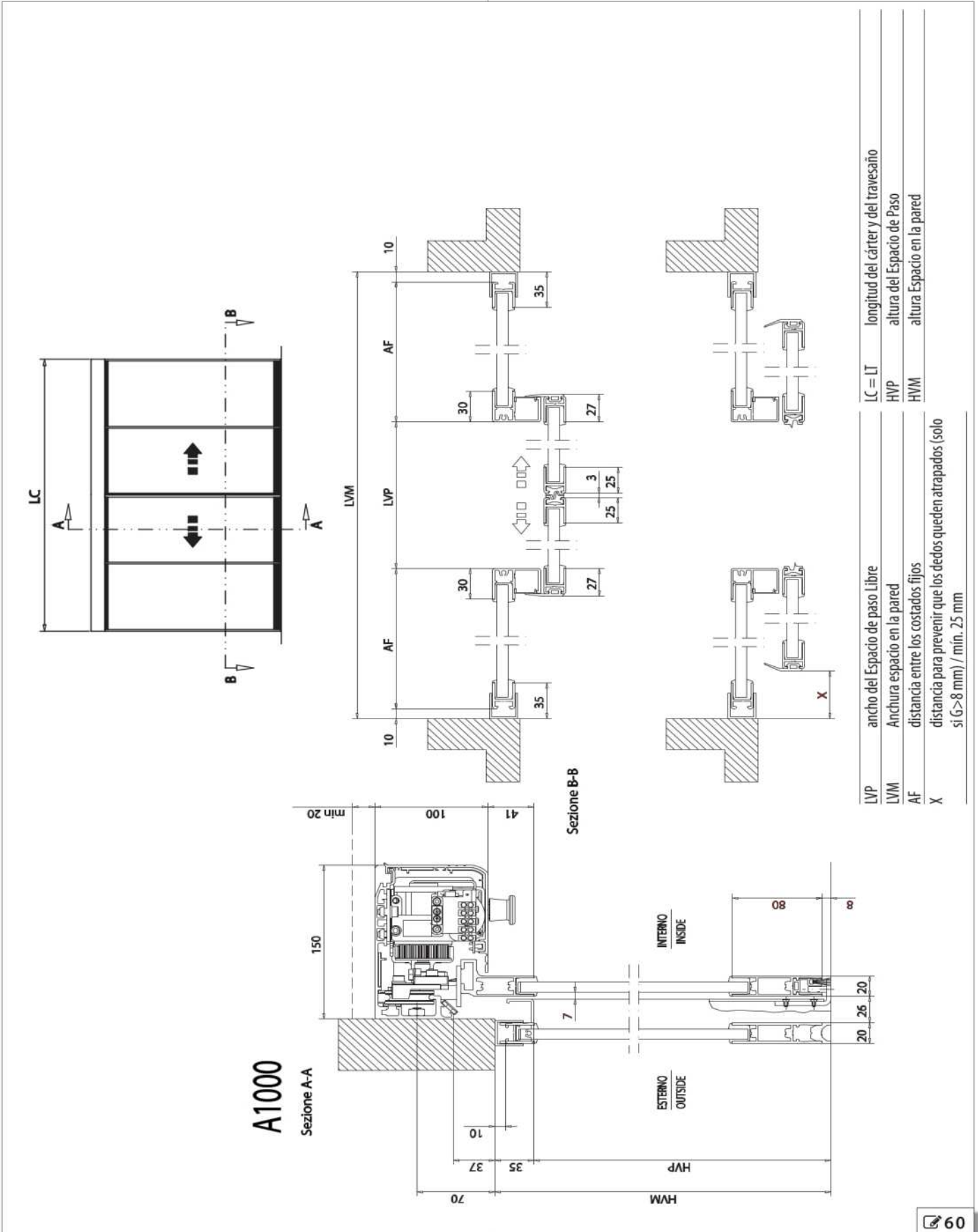

A1000

Sezione A-A

Sezione B-B

ESTERNO
OUTSIDE

INTERNO
INSIDE

A1000 1 HOJA TK20 CORREDERA

A1000

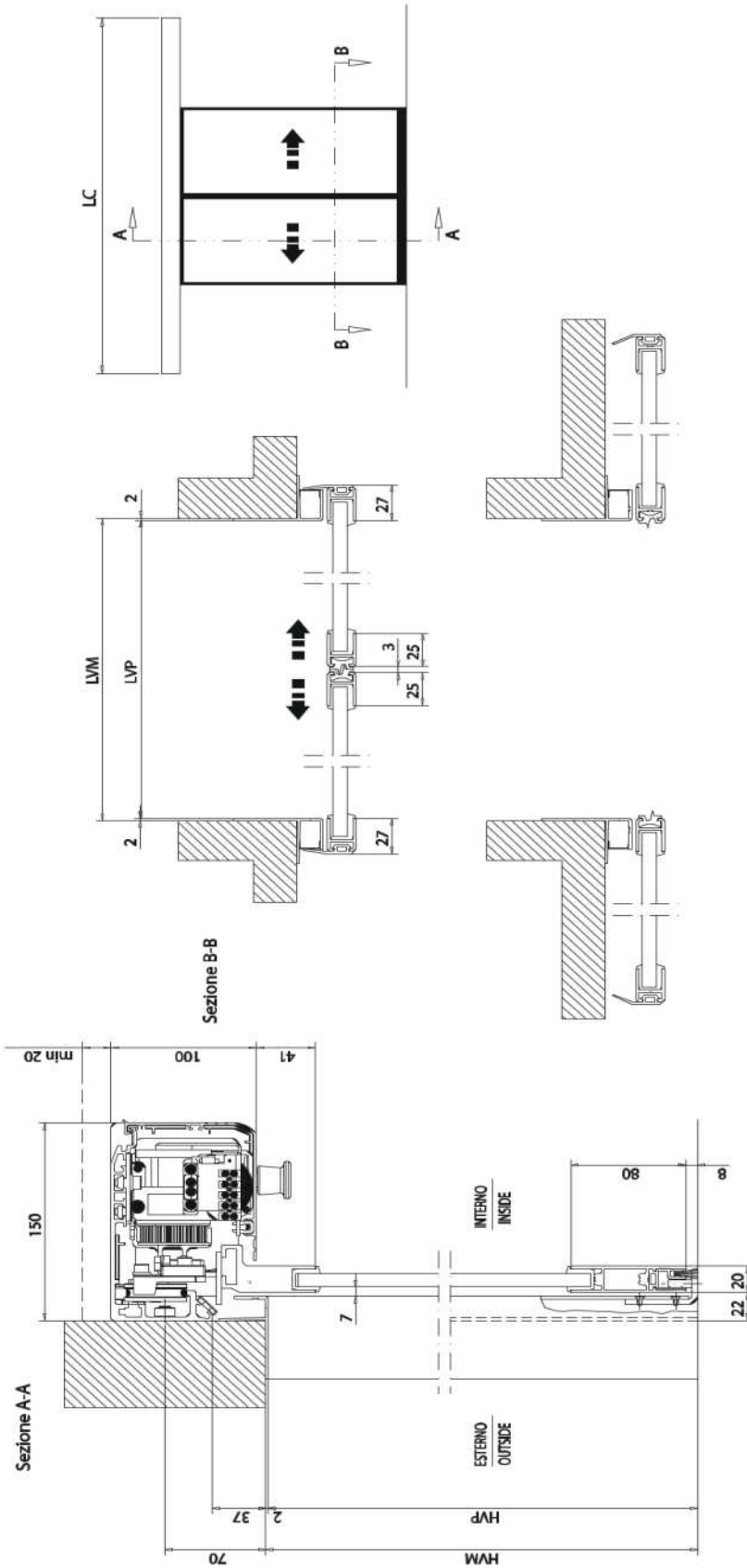

LVP	ancho del Espacio de paso Libre	LC = LT	longitud del cárter y del travesaño
LVM	Anchura espacio en la pared	HVP	altura del Espacio de Paso
AF	distancia entre los costados fijos	HWM	altura espacio en la pared
X	distancia para prevenir que los dedos queden atrapados (solo si G > 8 mm) / min. 25 mm		

14.2 POSICIONES DE LOS COMPONENTES EN EL PERFIL DE SOPORTE A1000
A1000 HOJA SIMPLE CON APERTURA A LA DERECHA

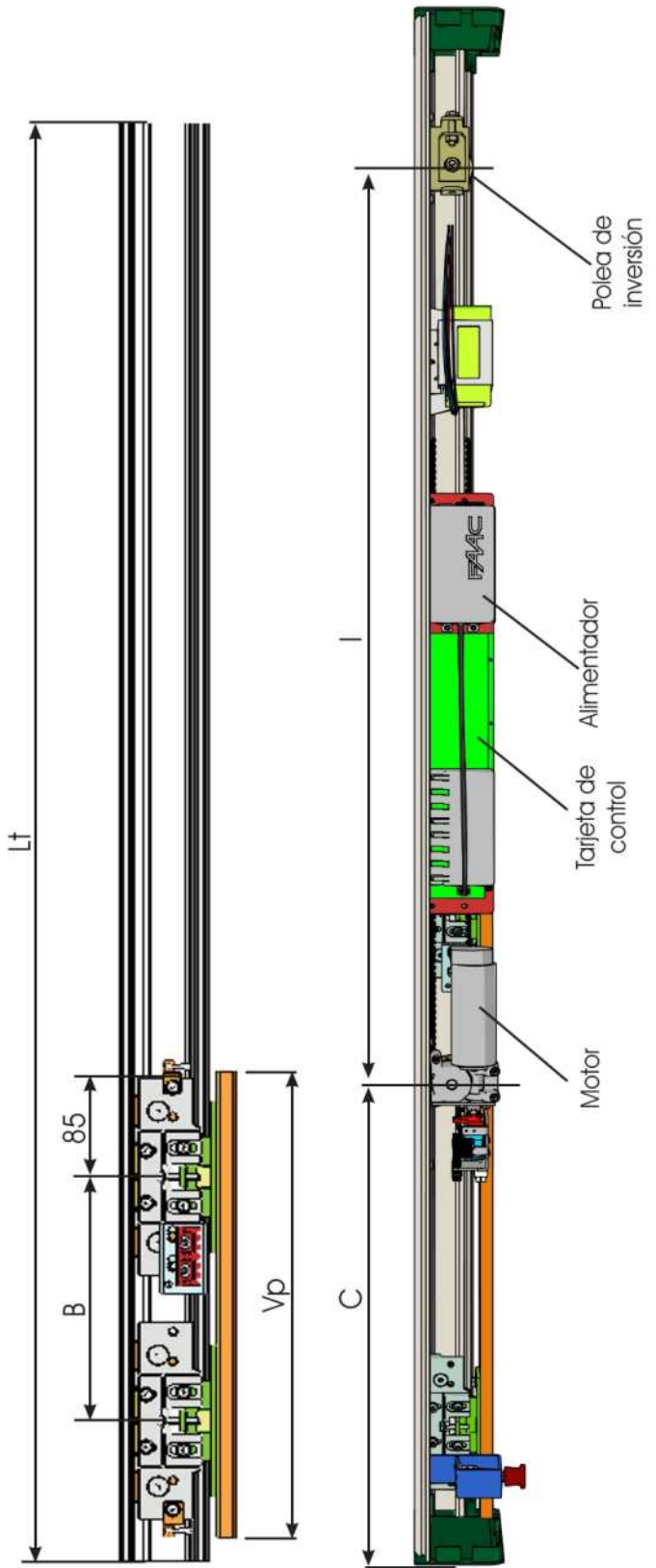

Vp	Lt	B	I	C	D	Vp	Lt	B	I	C	D
700	1500	475	910	400	1960	1900	3900	1675	2110	1600	4360
800	1700	575	1010	500	2160	2000	4100	1775	2210	1700	4560
900	1900	675	1110	600	2360	2100	4300	1875	2310	1800	4760
1000	2100	775	1210	700	2560	2200	4500	1975	2410	1900	4960
1100	2300	875	1310	800	2760	2300	4700	2075	2510	2000	5160
1200	2500	975	1410	900	2960	2400	4900	2175	2610	2100	5360
1300	2700	1075	1510	1000	3160	2500	5100	2275	2710	2200	5560
1400	2900	1175	1610	1100	3360	2600	5300	2375	2810	2300	5760
1500	3100	1275	1710	1200	3560	2700	5500	2475	2910	2400	5960
1600	3300	1375	1810	1300	3760	2800	5700	2575	3010	2500	6160
1700	3500	1475	1910	1400	3960	2900	5900	2675	3110	2600	6360
1800	3700	1575	2010	1500	4160	3000	6100	2775	3210	2700	6560

Lt = Vp X 2 + 100

- B** = Distancia de fijación de los carros en la hoja corredera
- C** = Cota de posicionamiento motor
- D** = Longitud de la correa de transmisión
- I** = Distancia entre ejes motor / grupo de reenvío
- Lt** = Longitud del travesaño
- Vp** = Espacio de paso libre
- 100** = mm de superposición entre las hojas

A1000 HOJA SIMPLE CON APERTURA LA IZQUIERDA

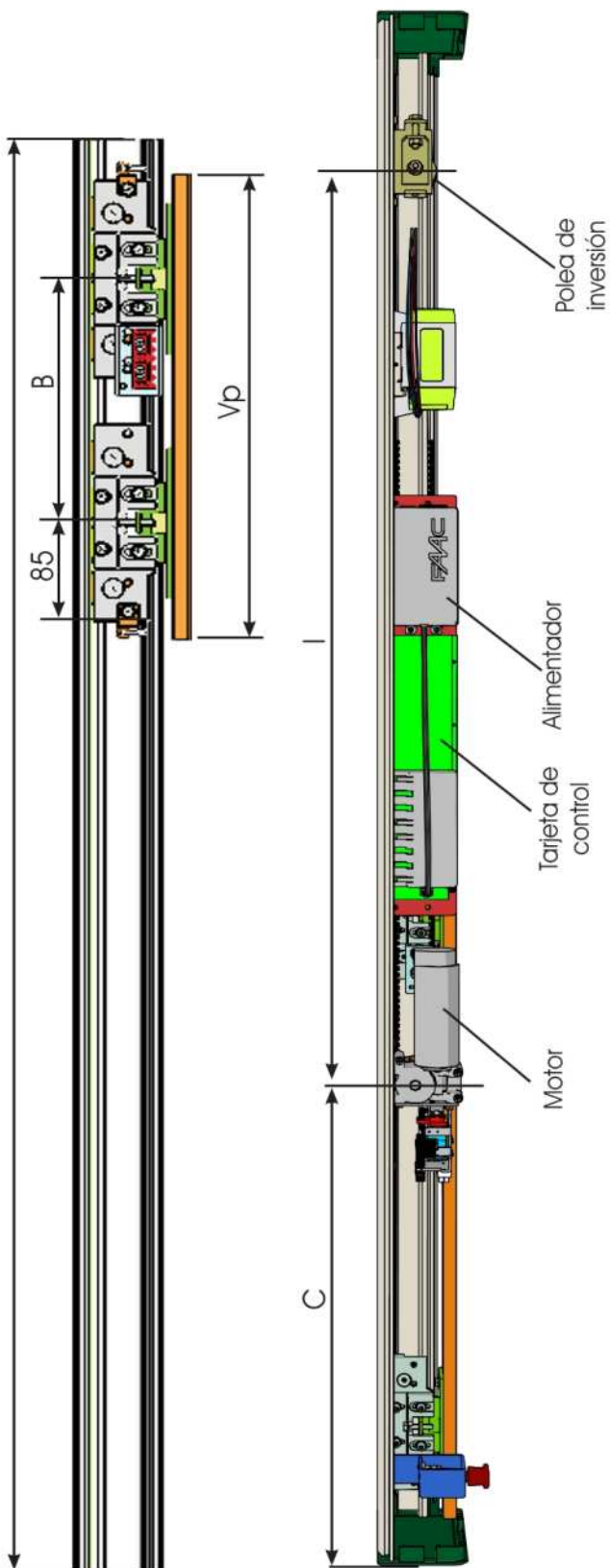

$$Lt = Vp \times 2 + 100$$

- B** = Distancia de fijación de las carros en la hoja corredera
- C** = Cota de posicionamiento motor
- D** = Longitud de la correa de transmisión
- I** = Distancia entre ejes motor / grupo de reenvío
- Lt** = Longitud del travesaño
- Vp** = Espacio de paso libre
- 100** = mm de superposición entre las hojas

Vp	Lt	B	I	C	D
700	1500	475	910	400	1960
800	1700	575	1010	500	2160
900	1900	675	1110	600	2360
1000	2100	775	1210	700	2560
1100	2300	875	1310	800	2760
1200	2500	975	1410	900	2960
1300	2700	1075	1510	1000	3160
1400	2900	1175	1610	1100	3360
1500	3100	1275	1710	1200	3560
1600	3300	1375	1810	1300	3760
1700	3500	1475	1910	1400	3960
1800	3700	1575	2010	1500	4160

Vp	Lt	B	I	C	D
1900	3900	1675	2110	1600	4360
2000	4100	1775	2210	1700	4560
2100	4300	1875	2310	1800	4760
2200	4500	1975	2410	1900	4960
2300	4700	2075	2510	2000	5160
2400	4900	2175	2610	2100	5360
2500	5100	2275	2710	2200	5560
2600	5300	2375	2810	2300	5760
2700	5500	2475	2910	2400	5960
2800	5700	2575	3010	2500	6160
2900	5900	2675	3110	2600	6360
3000	6100	2775	3210	2700	6560

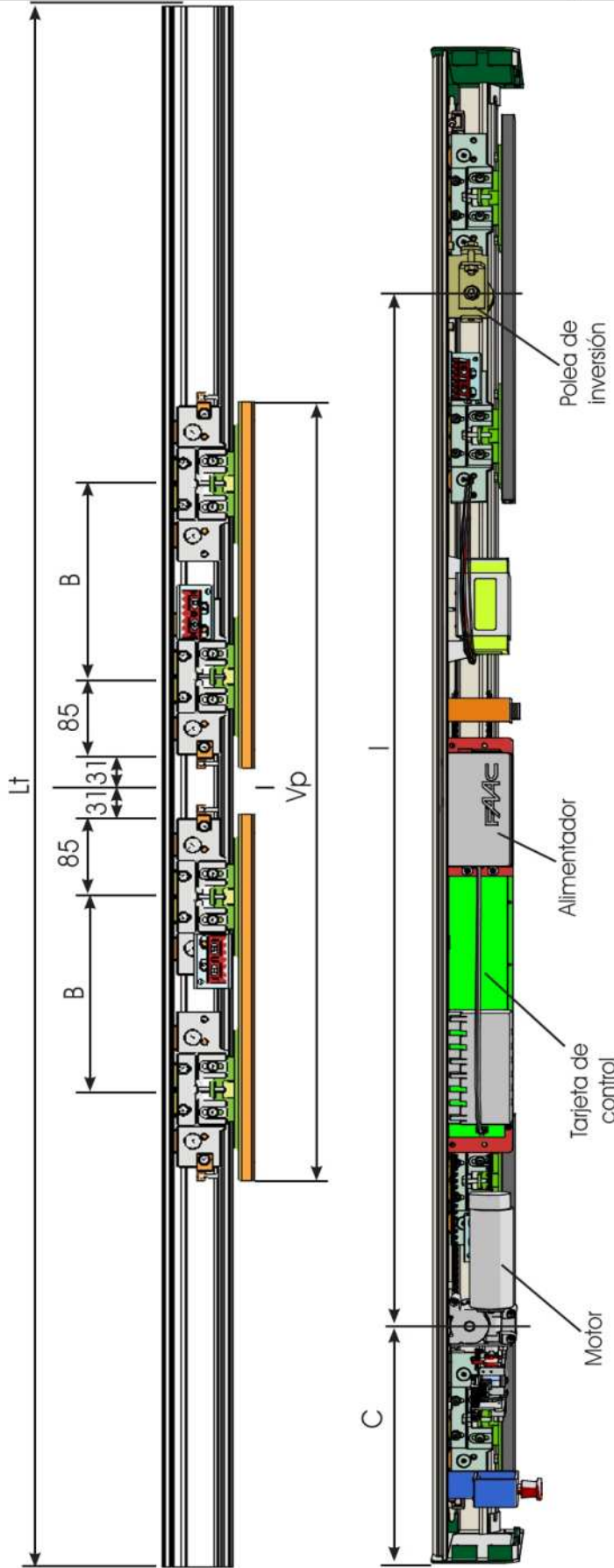

Lt = Vp X 2 + 100

- B** = Distancia de fijación de las carros en la hoja corredera
- C** = Cota de posicionamiento motor
- D** = Longitud de la correa de transmisión
- I** = Distancia entre ejes motor 1 y motor 2
- Lt** = Longitud del travesaño
- Vp** = Espacio de paso libre
- 100** = mm de superposición entre las hojas

Vp	Lt	B	I	C	D
800	1700	250	1250	225	2640
900	1900	300	1350	275	2840
1000	2100	350	1450	325	3040
1100	2300	400	1550	375	3240
1200	2500	450	1650	425	3440
1300	2700	500	1750	475	3640
1400	2900	550	1850	525	3840
1500	3100	600	1950	575	4040
1600	3300	650	2050	625	4240
1700	3500	700	2150	675	4440
1800	3700	750	2250	725	4640
1900	3900	800	2350	775	4840

Vp	Lt	B	I	C	D
2000	4100	850	2450	825	5040
2100	4300	900	2550	875	5240
2200	4500	950	2650	925	5440
2300	4700	1000	2750	975	5640
2400	4900	1050	2850	1025	5840
2500	5100	1100	2950	1075	6040
2600	5300	1150	3050	1125	6240
2700	5500	1200	3150	1175	6440
2800	5700	1250	3250	1225	6640
2900	5900	1300	3350	1275	6840
3000	6100	1350	3450	1325	7040

GUÍA PARA EL USUARIO A1000

RECOMENDACIONES DE SEGURIDAD

La automatización A1000, realizada para las vías de fuga, si se instala, somete a mantenimiento y utiliza correctamente, garantiza un elevado grado de seguridad.

RECOMENDACIONES GENERALES PARA LA SEGURIDAD

El operador encargado del uso de la automatización es el responsable de la conducción de la instalación y debe:



leer atentamente las instrucciones antes de utilizar el producto y conservarlas para consultas futuras

respetar todas las Instrucciones de uso y las Recomendaciones de seguridad

conservar las instrucciones de los productos instalados

impedir el uso de los dispositivos de control a personas no autorizadas expresamente ni formadas

impedir el acceso a los dispositivos de control a personas menores de edad o con capacidades psicofísicas reducidas a menos que estén bajo la supervisión de un adulto responsable de su seguridad

no utilizar la instalación en caso de funcionamiento anómalo. En caso de mal funcionamiento, el operador no debe intentar, por ninguna razón, reparaciones o intervenciones directas. Debe solicitar la intervención del instalador/encargado de mantenimiento

realizar el mantenimiento de la instalación según las indicaciones que proporciona este manual

estar en buenas condiciones psicofísicas, ser consciente y responsable de los peligros que se pueden producir usando una máquina

es necesario un nivel de iluminación en la zona de operaciones de al menos 200 lux

rellenar el Registro de la instalación tras cada mantenimiento realizado por el instalador o el encargado del mantenimiento

Mantenimiento ordinario y programado



Para mantener las condiciones de seguridad y de eficiencia de funcionamiento y para reducir los fallos y los malos funcionamientos, deben realizarse el MANTENIMIENTO ORDINARIO y las SUSTITUCIONES PERIÓDICAS indicados en el manual A1000.

Todas las operaciones de mantenimiento deben realizarse solo por personal técnico-profesional.

Solo el instalador/encargado de mantenimiento está autorizada para abrir el cárter de acceso al compartimento de la automatización.

EL MANTENIMIENTO ORDINARIO debe efectuarse cada 6 meses.

La periodicidad de las sustituciones se indica en base al número de ciclos de maniobra para los componentes sometidos a desgaste; en años para los componentes que pueden sufrir deterioro.

USO

Los sistemas FAAC serie A1000 permiten accionar, gestionar o controlar automáticamente el funcionamiento de puertas correderas de una o dos hojas, con movimiento lineal horizontal.

Las automatizaciones de la serie A1000 sirven para realizar entradas automatizadas exclusivamente para acceso peatonal.

Son conformes a la norma EN 16005:2012.

Son adecuadas para ser instaladas en ambientes internos, para ser aplicadas con las características indicadas en el manual de instrucciones.



El fabricante no permite ningún otro uso que no sea el indicado anteriormente.

FAAC declina toda responsabilidad derivada de un uso inapropiado o diferente del previsto para la automatización.

Uso no permitido

- utilizar la automatización para usos diferentes del USO PREVISTO;
- utilizar la automatización si se han manipulado o quitado las protecciones móviles y las fijos;

ADVERTENCIAS DURANTE EL FUNCIONAMIENTO NORMAL

Durante el funcionamiento normal de la puerta pueden presentarse las siguientes condiciones:



La puerta A1000 cuando se pasa de la modalidad NOCHE o MANUAL a la modalidad AUTOMÁTICA BIDIRECCIONAL, el sistema realiza inmediatamente un test.

FUNCIONAMIENTO MANUAL

Maniobra de desbloqueo

Si fuese necesario accionar manualmente el desbloqueo interno para abrir manualmente la puerta, siga estos pasos:

Para abrir la puerta, tire del pomo rojo hacia abajo y gírelo en el sentido contrario a las agujas del reloj hasta el bloqueo en la abrazadera Fig. 1.

Para volver a cerrar la puerta, tire del pomo rojo hacia abajo y gírelo en el sentido de las agujas del reloj hasta el tope en la abrazadera Fig. 1.





GUÍA PARA EL USUARIO SDK EVO

1.1 MENÚ DE SELECCIÓN

1. Para acceder al menú de selección del modo de funcionamiento debe pulsar el botón correspondiente en HOME PAGE .
2. Con los botones de selección se puede configurar:
 - el Funcionamiento automático o con Puerta abierta
 - la modalidad Bidireccional o Solo salida
 - la opción de Apertura Total o Parcial
3. El botón OK permite regresar a la HOME PAGE (se confirman las selecciones que se visualizan).

Funcionamiento Automático o Puerta abierta Automático = apertura mediante detector Puerta abierta = se inhibe la posibilidad de cerrar	Automático	Puerta abierta
Dirección de marcha Bidireccional = detectores habilitados para la entrada y la salida Solo salida = detector habilitado solo para la salida Solo entrada = detector habilitado solo para la salida	Bidireccional	Solo salida
		Solo entrada
Porcentaje de apertura 100% = Apertura total % = Apertura parcial (Porcentaje que se puede modificar con programación)	Apertura total	Apertura parcial

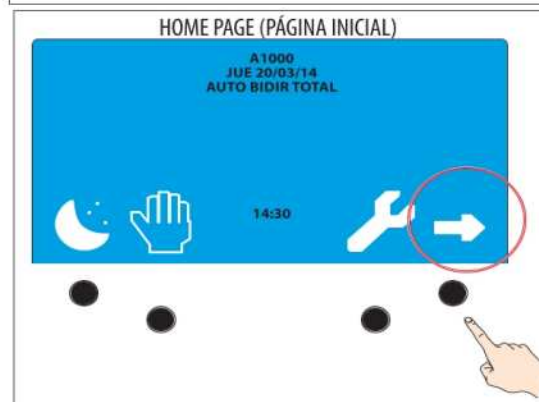

ejemplo - funcionamiento automático, solo para salida con Apertura parcial:



ejemplo - puerta abierta con apertura total:

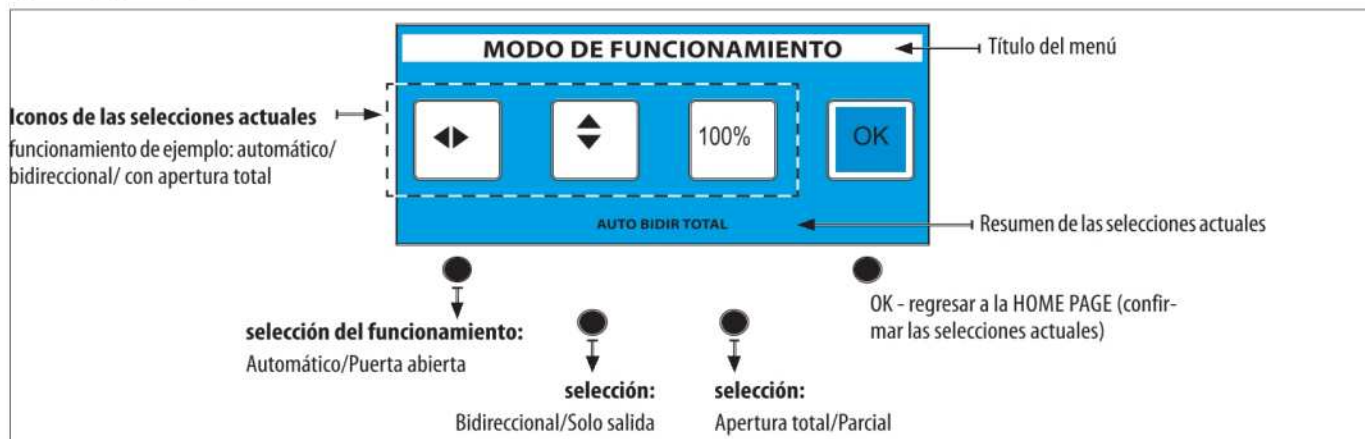

14.3 PASSWORD

Para ejecutar algunos de los mandos debe introducir la **CONTRASEÑA** compuesta de 4 cifras.

- escoja la primera cifra con los botones ↑↓
- confirme mediante el botón OK; se pasa a la cifra siguiente
- cuando ha terminado las 4 cifras, el dispositivo reconoce la contraseña como **OPERADOR** o **INSTALADOR**.



La contraseña configurada de fábrica es: 0000





abandonar y regresar a la HOME PAGE seleccionar la cifra confirmar la cifra

- Si la contraseña no se reconoce:
- el mando no se ejecuta
- la pantalla muestra "contraseña errónea"
- pulse OK para regresar a la home page.



HOME PAGE (PÁGINA INICIAL)

- denominación de la puerta
- día y fecha
- modalidad de funcionamiento
- hora

temporizador activo señalizaciones en curso SDK EVO bloqueado

configura la modalidad NOCHE configura la modalidad MANUAL pasa al menú de las FUNCIONES va al menú de SELECCIÓN

Contraseña de fábrica

Funciones accesibles con CONTRASEÑA

OPERADOR	✓	✓	✓
USUARIO	✓	✓	✓

* Algunas funciones solo puede realizarlas el instalador



GUÍA PARA EL USUARIO LK EVO

14.4 MENÚ DE SELECCIÓN

1. Para acceder al menú de selección del modo de funcionamiento, hay que presionar el pulsador correspondiente a la función.
2. Mediante los pulsadores de selección se pueden configurar las siguientes funciones:

- AUTOMÁTICO TOTAL BIDIRECCIONAL
- PUERTA ABIERTA
- AUTOMÁTICO TOTAL UNIDIRECCIONAL
- AUTOMÁTICO PARCIAL BIDIRECCIONAL
- NOCHE
- MANUAL

- RESET
 - ADVERTENCIAS
 - VERSIÓN FIRMWARE
8. Los led correspondientes a las ADVERTENCIAS parpadearán durante todo el tiempo de la presión de las teclas.

3. El encendido del led identifica que la función está activa.

①	↑↓	AUTOMÁTICO TOTAL BIDIRECCIONAL
②	←→	PUERTA ABIERTA
③	↑	AUTOMÁTICO TOTAL UNIDIRECCIONAL
④	❄️	AUTOMÁTICO PARCIAL BIDIRECCIONAL
⑤	🌙	NOCHE
⑥	👉	MANUAL

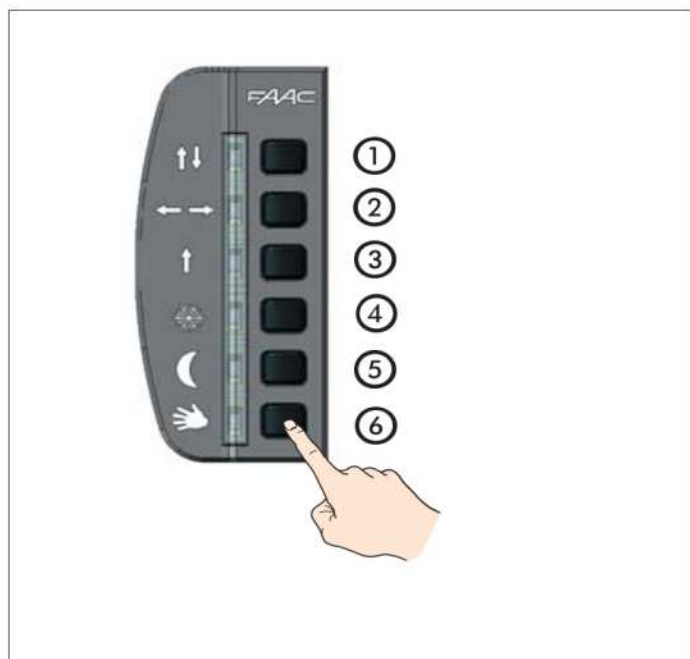

4. Para pasar a otra función presione la tecla correspondiente a la nueva función.
5. Si hubiera una señalización, para visualizarla es necesario presionar simultáneamente 2 teclas como se indica en la tabla:

LOCK / UNLOCK		② + ⑤ 5 s
RESET		③ + ④
ADVERTENCIAS		① + ② continua
VERSIÓN FIRMWARE		⑤ + ⑥ continua

6. Las ALARMAS se visualizan mediante una codificación de led intermitente que alterna con la modalidad de funcionamiento en curso. Para ver el tipo de ALARMA consulte 23 presentes en el manual A1400 AIR.
7. La combinación de teclas permitirá tener funciones especiales:
 - LOCK / UNLOCK





Puertas & Portones Automáticos, S.A. de C.V.

¡Nuestra pasión es la Solución!....

» **MANUAL DE INSTALACION OPERADOR AUTOMATICO PARA PUERTA CORREDIZA MARCA FAAC MOD.A1000.**



Puertas & Portones Automáticos, S.A. de C.V.

¡Nuestra pasión es la Solución!....

(229) 288-1552

portonesautomaticos@adsver.com.mx
portonesautomaticos@prodigy.net.mx



V01.21

(229) 927-5107, 167-8080, 167-8007, 151-7529



www.adsver.com.mx